



MODÈLE COM250



Manuel d'utilisation
(20/01/2014)

Déclaration de conformité CE / TÜV

Déclaration de conformité:

Nous déclarons, sous notre responsabilité, que le produit désigné ci-dessous:

Type: **Combiné à Bois.**

Modèle: **ML353G**
N° de série : **201003**

Marque: **LEMAN**
Référence : **COM250**

Est en conformité avec les normes* ou directives européennes** suivantes:

- **2006/42/EC (directive machine)
- **2006/95/EC (directive matériel électrique à basse tension)
- **2004/108/EC (directive de compatibilité électromagnétique)
- * EN 60204-1 :2006
- * EN 940 :2009
- * EN 1870-1 :2007+A1 :2009
- * EN 848-1 :2007+A1
- * EN 861 :2007+A1 :2009

Fait à St Clair de la Tour le 14/04/2010
M.DUNAND, PDG
LEMAN
ZA DU COQUILLA
BP147-SAINT CLAIR DE LA TOUR
38354 LA TOUR DU PIN CEDEX
FRANCE

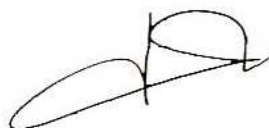

Numéro de Série LEMAN :

Table des matières

- 1. Caractéristiques techniques**
- 2. A lire impérativement**
- 3. Sécurité**
 - 3.1 *Utilisation conforme aux prescriptions*
 - 3.2 *Consignes de sécurité*
 - 3.3 *Symboles sur l'appareil*
 - 3.4 *Dispositifs de sécurité*
- 4. Règles spécifiques de sécurité**
 - 4.1 *Sécurité spécifique aux toupies*
 - 4.2. *Sécurité spécifique aux scies circulaires.*
- 5. Informations électriques**
 - 5.1 *Instructions de mise à la terre*
 - 5.2 *Branchement*
- 6. Connaître sa combinée**
- 7. Mise en route**
- 8. Fonctionnement**
 - 8.1. *Mise en route de la Dégau-rabot*
 - 8.2. *Mise en route de la Toupie*
 - 8.3 *Mise en route de la scie circulaire*
- 9. Entretien**
- 10. Montage et Réglage**
 - 10.1 *Montage et réglage des éléments de sciage*
 - 10.2 *Réglage de la vitesse de la toupie*
 - 10.3 *Montage et réglage de la règle à tenonner*
 - 10.4 *Montage et réglage de la mortaiseuse (Option)*
 - 10.5 *Montage du guide pour le travail à l'arbre*
- 11. Liste des pièces détachées & vues éclatées**
- 12. Certificat de garantie**

Introduction

La COM250 est une machine universelle pour le travail du bois. Elle présente plusieurs fonctions dans un espace compact et pratique.

L'équipement électrique présente trois moteurs asynchrones monophasés, 3 interrupteurs principaux, 2 interrupteurs à 2 positions, 2 commutateurs et 4 rupteurs rendant cette machine sûre et idéale pour les amateurs du travail du bois.

La structure et la conception de la machine rendent le travail sur celle-ci sécurisant. Les tables sont en fonte et polies façon miroir. Le bâti est en tôle mécano-soudée.

Utilisation

Dégauchissage et rabotage

Permet l'usinage de pièces planes parfaitement parallèles à partir de bois bruts ou de récupération.

Scie circulaire

Permet de déligner et de mettre à format (à bonnes dimensions) des bois bruts ou corroyés.

Permet d'effectuer des coupes d'équerre et des coupes d'onglet 0 à 45°.

Toupie Tenonneuse

Permet l'usinage de différentes formes au moyen d'outils adaptés dans des bois usinés.

Mortaiseuse (option)

Permet la réalisation de mortaises précises assurant des assemblages de très bonne qualité.

La table est équipée de butées de profondeurs.

1. Caractéristiques techniques

Modèle : COM250

Dégauchisseuse - Raboteuse

Puissance Moteur 230V-50Hz : 2000W – 2.7 CV

Vitesse de rotation : 4000T/min

Diamètre de l'arbre : 75mm

Dimension des fers : 250 x 30 x 3mm

Nombre de fers : 3

Dégauchissage :

Largeur de dégauchissage : 250mm

Profondeur de passe : de 0 à 5mm

Dimension des tables : 1090x 255mm

Dimension du guide : 720 x 130mm

Inclinaison du guide : de 45° à 90°

Rabotage :

Largeur de rabotage : 245mm

Hauteur de rabotage : 180mm

Profondeur de passe : de 0 à 2.5mm

Vitesse d'avance : 8m/min

Dimension de la table : 600 x 250mm

Toupie - Tenonneuse

Puissance Moteur 230V-50Hz : 3000W - 4 CV

Vitesse de rotation : 3500-5500-7000T/min

Diamètre de l'arbre : 30mm

Filetage de l'arbre : M14

Hauteur de l'arbre : 90mm

Ø maxi de l'outil dans le puit / le capot : 140mm / 200mm

Scie

Puissance Moteur 230V-50Hz : 3000W - 4 CV

Vitesse de rotation : - lame : 4050T/min

- Inciseur : 6300T/min

Ø et alésage de la lame (mm) : 250x 30mm

Ø et alésage de l'inciseur (mm) : 80 x 20mm

Inclinaison de la lame : 45°

Hauteur de coupe 90°/45°: 58mm / 50mm

Dimension du chariot de coupe : 1200 x 240mm

Dimension de la table du chariot : 600 x 420mm

Dimension de la table : 1115 x 600mm

Mortaiseuse – Perceuse (option)

Mandrin type WESCOTT : de 0 à 16mm

Dimension de la table : 368 x 160mm

Hauteur de mortaisage : 140mm

Course longitudinale : 80mm

Course latérale : 85mm

Colisage – Encombrement – Poids

- Colisage (L x l x H) : - Machine : 1300 x 1130 x 1010mm

- Encombrement (L x l x H) : 1200 x 940 x 970mm

- Hauteur de travail : 850mm

- Sortie d'aspiration : 3 x 100mm

- Poids de la machine emballée: 445 Kg

- Poids de la machine prête à l'emploi: 370 Kg

- Température ambiante admissible en fonctionnement et Température de transport et de stockage admissible:

0 à +40°.

2. A lire impérativement

Cette machine fonctionne conformément au descriptif des instructions. Ces instructions d'utilisation vont vous permettre d'utiliser votre appareil rapidement et en toute sécurité:

- Lisez l'intégralité de ces instructions d'utilisation avant la mise en service.
- Ces instructions d'utilisation s'adressent à des personnes possédant de bonnes connaissances de base dans la manipulation d'appareils similaires à celui décrit ici. L'aide d'une personne expérimentée est vivement conseillée si vous n'avez aucune expérience de ce type d'appareil.
- Conservez tous les documents fournis avec cette machine, ainsi que le justificatif d'achat pour une éventuelle intervention de la garantie.
- L'utilisateur de la machine est seul responsable de tout dommage imputable à une utilisation ne respectant pas les présentes instructions d'utilisation, à une modification non autorisée par rapport aux spécifications standard, à une mauvaise maintenance, à un endommagement de l'appareil ou à une réparation inappropriée et/ou effectuée par une personne non qualifiée.

3. Sécurité

3.1 Utilisation conforme aux prescriptions

- La machine est destinée aux travaux de menuiserie ou d'ébénisterie. Ne travaillez que les matériaux pour lesquels les outils ont été conçus (les outils autorisés sont répertoriés dans le chapitre "Caractéristiques techniques").
- Tenez compte des dimensions admissibles des pièces travaillées.
- Ne travaillez pas de pièces rondes ou trop irrégulières qui ne pourraient pas être bien maintenues pendant l'usinage. Lors du travail sur chant de pièces plates, utilisez un guide auxiliaire appropriée.
- Une utilisation non conforme aux instructions, des modifications apportées à la machine ou l'emploi de pièces non approuvées par le fabricant peuvent provoquer des dommages irréversibles.

3.2 Consignes de sécurité

Respectez les instructions de sécurité suivantes afin d'éliminer tout risque de dommage corporel ou matériel !

Danger dû à l'environnement de travail:

- Maintenez le poste de travail en ordre.
- Restez vigilant et concentré sur votre travail, n'utilisez pas la machine si vous n'êtes pas suffisamment concentré. Le travail doit être réfléchi, organisé et préparé avec rigueur.
- Veillez à ce que l'éclairage du poste de travail soit correct et suffisant.
- Ne travaillez qu'avec une installation d'aspiration de copeaux et de poussières. Cette installation doit être suffisamment puissante par rapport aux déchets produits par la machine (les valeurs sont indiquées dans le chapitre "Caractéristiques techniques").
- Limitez au minimum la quantité de sciure de bois présente sur le poste de travail: nettoyez la zone avec un appareil d'aspiration, vérifiez périodiquement le bon fonctionnement de votre dispositif d'aspiration et son bon état. Ne soufflez pas sur les sciures présentes sur la machine, utilisez un appareil d'aspiration pour le nettoyage.
- Travaillez dans une pièce suffisamment aérée.
- Adoptez une position de travail stable et confortable. Veillez à constamment garder votre équilibre.
- N'utilisez pas la machine en présence de liquides ou de gaz inflammables.
- Cette machine ne doit être manipulée, mise en marche et utilisée que par des personnes expérimentées et ayant pris connaissance des dangers présents. Les mineurs ne sont autorisés à se servir de la machine que dans le cadre d'une formation professionnelle et sous le contrôle d'une personne qualifiée.
- Les enfants en particulier, les personnes non concernées par la machine en général, doivent se tenir éloignés de la zone de travail, et en aucun cas ils ne doivent toucher au câble électrique ou même à l'appareil lorsque ce dernier est en marche.
- Ne dépassez pas les capacités de travail de la machine (elles sont répertoriées dans le chapitre "Caractéristiques techniques").

Danger dû à l'électricité:

- Cet appareil ne doit pas être exposé à la pluie. L'aire de travail doit être sèche et l'air relativement peu chargé en humidité.
- Lors du travail avec la machine, évitez tout contact corporel avec des objets reliés à la terre.
- Le câble d'alimentation électrique ne doit pas être utilisé à d'autres fins que celles pour lesquelles il a été conçu. Le branchement au réseau doit comporter un fusible d'une puissance maxi de 16A.
- Débranchez la machine en fin d'utilisation.
- Assurez-vous que la machine est débranchée avant tout travail de maintenance, de réglage, d'entretien, de nettoyage...

Danger dû aux pièces en mouvement:

- La machine ne peut être mise en marche que lorsque tous les dispositifs de sécurité sont opérationnels.
- Restez à une distance suffisante par rapport à l'outil en fonctionnement et toutes les autres parties de la machine en mouvement. Utilisez éventuellement des accessoires de poussée ou d'entraînement pour le bois.
- Attendez que l'outil soit complètement à l'arrêt pour effectuer toute opération de nettoyage sur l'aire de travail, y compris pour dégager les sciures, les chutes, les restes de bois...
- N'usinez que des pièces qui peuvent être stabilisées lors de l'opération.
- Ne freinez en aucun cas l'outil de coupe.
- Vérifiez avant chaque mise en route qu'aucun outil et qu'aucune pièce détachée ne reste sur et dans la machine.

Danger dû aux outils de coupe:

Même lorsque la machine est à l'arrêt, les outils peuvent provoquer des blessures.

- Utilisez des gants pour remplacer et manipuler les lames, les porte-outils, les fers.
- Protégez les outils et conservez-les de façon à ce que personne ne puisse se blesser.

Danger dû à l'usinage:

- Veillez à ce que les outils soient adaptés aux matériaux à usiner.
- N'utilisez que des lames à denture fine pour scier des pièces minces ou des pièces à paroi mince (risque de projection d'éclats).
- Utilisez toujours des outils bien tranchants. Changez immédiatement les outils dont la coupe est émoussée (ex : fers de dégauf).
- Veillez à ne pas coincer les pièces à usiner lors de l'utilisation de la machine.
- Vérifiez que les pièces à usiner ne contiennent pas des corps étrangers (clous, vis...).
- Ne sciez jamais plusieurs pièces à la fois ou des paquets de plusieurs pièces.
- Afin d'éviter tout risque d'accrochage, puis d'entraînement, n'usinez jamais des pièces comportant des cordes, des lacets, des câbles, des rubans, des ficelles, des fils.

Protection de la personne:

- Portez une protection acoustique.
- Portez des lunettes de protection. Attention: les lunettes de vue que vous portez habituellement n'apportent aucune protection.
- Portez un masque anti-poussière.
- Portez des vêtements de travail adaptés.
- Ne portez aucun vêtement qui puisse être happé en cours d'utilisation de la machine. Ne portez ni cravate, ni gants, ni vêtement à manches larges.
- Mettez un filet à cheveux si vous avez des cheveux longs.
- Mettez des chaussures équipées de semelles anti-dérapant.

Danger dû à un défaut de la machine ou à des modifications non appropriées:

- Assemblez la machine en respectant les instructions relatives au montage. Toutes les pièces doivent être correctement installées.
- Entretenez la machine et ses accessoires avec soin (reportez-vous au chapitre "Maintenance").
- Veillez avant toute mise en route à ce que la machine soit en bon état: vérifiez que les dispositifs de sécurité et de protection fonctionnent parfaitement, vérifiez que les pièces mobiles fonctionnent correctement et ne se bloquent pas.
- N'utilisez que des pièces de rechange répertoriées par le fabricant. Ceci est valable aussi bien pour les outils de coupe que pour les dispositifs de sécurité et de protection.

- N'effectuez aucune modification sur les pièces de la machine.
- N'utilisez pas des outils détériorés ou déformés.
- Toute pièce ou dispositif de protection endommagé doit être réparé ou remplacé par un réparateur agréé.
- N'utilisez pas la machine si l'interrupteur ou quelque pièce du dispositif électrique que ce soit est défectueux. N'apportez aucune modification au circuit électrique. Faites réparer la machine dans un atelier spécialisé agréé.

3.3 Symboles sur l'appareil

- Danger: le non-respect des avertissements peut entraîner de graves blessures ou des dommages matériels.



Lisez attentivement les instructions.



Faites-vous aider, portez à deux.



Ne touchez pas.



Utilisez des lunettes de protection



Utilisez un casque de protection auditive.



Utilisez un masque anti-poussière.



N'utilisez pas la machine dans un environnement mouillé ou humide.

3.4 Dispositifs de sécurité

La machine est équipée d'un protecteur de lame pour la scie, un protecteur d'arbre pour la Rabo-Dégau et les presseurs pour la toupie.

Prenez soin de régler et utilisez automatiquement ceux-ci pour éviter de graves blessures.

4. Règles spécifiques de sécurité

4.1 Sécurité spécifique aux toupies

Comme toutes les machines il y a un danger dans l'utilisation d'une toupie. Les accidents sont souvent le résultat d'un défaut d'attention ou d'un manque de pratique de la part de l'utilisateur. Utilisez cette machine avec respect et précaution afin de réduire les risques d'accident liés à une faute de l'opérateur.

Aucune liste de règles de sécurité ne peut être exhaustive.

Veillez avant toute chose à la sécurité, car les conditions d'utilisation varient d'un atelier à l'autre.

Utilisez votre bon sens lors de l'utilisation de la machine. Le non respect des règles élémentaires de sécurité peut entraîner des dommages corporels importants et nuire à la qualité de votre travail.

1. N'approchez pas vos mains à moins de 20cm de l'outil. Ne passez pas vos mains devant ou au dessus de l'outil.
2. Travaillez par-dessous si possible, ce qui a pour but de laisser la partie coupante sous la pièce à usiner et mettre ainsi une distance entre l'opérateur et l'outil tranchant.
3. Lors des travaux de chantournage et utilisation d'un guide à roulement, utilisez toujours un gabarit pour éviter les accidents.
4. Réglage outil : faites tourner l'arbre de la machine à la main après chaque nouveau réglage afin de vous assurer que le travail s'effectuera dans les conditions optimales.
5. Ne travaillez pas de pièces inférieures à 30cm sans utiliser de gabarit.
6. N'essayez jamais de prendre trop de matière en une fois.
En multipliant les passes, le travail se fera dans une plus grande sécurité et donnera un meilleur résultat.

7. Le risque de rejet est augmenté si le matériau présente des noeuds, trous ou corps étrangers. Passez ce matériau dans une dégauchisseuse afin d'enlever ce défaut.
8. Maintenez la partie inutilisée de l'outil sous la table.
9. L'utilisation de sauterelles en tant qu'auxiliaires de sécurité peut être pertinente dans certaines applications, et dangereuse dans d'autres. Si les sauterelles entrent en contact avec l'outil, elles peuvent être éjectées telle une balle, pouvant causer des dommages importants. Nous recommandons les sauterelles de serrage, les presseurs et pousoirs comme une alternative. Utilisez toujours les guides préconisés dans ce manuel.
10. Ne forcez jamais la pièce de bois dans la toupie. Laissez l'outil faire son travail. Forcer entraînera un travail médiocre et augmentera le risque de rejet.
11. Toujours s'assurer que l'outil, les guides ainsi que la fixation de le l'arbre soient correctement serrés avant toute mise en route.
12. Travaillez toujours en opposition, c'est-à-dire dans le sens opposé à la rotation de l'outil. De même l'utilisation d'un outil bien affûté réduit les risques de rejet.
13. Ne jamais essayer de saisir la pièce de bois derrière l'outil. Votre main serait aspirée en cas de rejet du bois.
14. **ATTENTION !** Pour réduire le risque de blessures, il est impératif de porter des lunettes de sécurité (les lunettes de vue ne sont pas des lunettes de sécurité) et un moyen de protection de la tête et du visage lorsque l'on utilise le tour.
15. L'utilisation d'accessoires non recommandés par des professionnels peut entraîner des blessures.
16. Conservez ce manuel d'instruction. S'y reporter fréquemment et l'utiliser pour informer les autres.
17. Veillez à avoir une surface dégagée autour de la toupie afin de travailler dans des conditions de sécurité optimales. Placez les différentes machines dans votre atelier de façon à ce quelles se gênent pas.

4.2. Sécurité spécifique aux scies circulaires.

Les scies circulaires comptent parmi les machines de transformation du bois les plus dangereuses. Pratiquement toutes les blessures susceptibles de se produire avec ce type de machines sont des blessures à la main. Généralement, la main vient en contact avec les parties mobiles de la machine, p. ex. en cas d'avance brusque ou de recul d'un outil.

Les principales zones à risque sont :

- l'espace de travail ;
- la périphérie des parties mobiles ;
- la zone de recul.

La machine a été spécialement conçue pour protéger les zones à risque. Malgré tout, il subsiste les risques résiduels énumérés ci-après :

Risque de blessures ou pour la santé par :

- le travail de pièces de faible taille ou longueur ;
- des tranchants d'outil en mauvais état ;
- des outils non caractérisés avant et après le travail ;
- le recul de la pièce ;
- l'éjection d'éclats ou de chutes ;
- les outils tranchants lors du changement d'outil (risque de coupure) ;
- le contact inopiné de la main ou d'une autre partie du bâti avec l'outil en rotation ;
- l'exposition prolongée au bruit ;
- l'exposition permanente à la poussière, notamment aux poussières des essences de chêne et de hêtre ;
- le coincement des doigts ;
- l'entraînement de la main en cas d'utilisation d'un dispositif d'avance mécanique ;
- le basculement de la pièce en cas d'appui insuffisant.

5. Informations électriques

5.1 Instructions de mise à la terre

En cas de mauvais fonctionnement ou de panne, la terre fournit un trajet de moindre résistance pour le courant électrique. Pour réduire le risque d'électrocution, cet outil est équipé d'un cordon électrique muni d'un conducteur de terre et d'une fiche de terre. La fiche doit être branchée sur une prise correspondante correctement installée et mise à la terre conformément aux règles européennes en vigueur.

Ne pas modifier la fiche fournie - si elle ne correspond pas à la prise, faire installer la prise appropriée par un électricien qualifié.

Le branchement incorrect du conducteur de terre peut provoquer des chocs électriques. Le conducteur isolé de couleur verte (avec ou sans rayures jaunes) est le conducteur de terre. Si la réparation ou le remplacement du cordon électrique ou de la fiche est nécessaire, ne pas brancher le conducteur de terre à une borne sous tension.

Important : Faire appel à un électricien qualifié ou à des techniciens si vous avez un doute ou si vous n'avez pas bien compris les instructions de mise à la terre.

Utilisez que des rallonges munies de trois fils dont les fiches ont 3 broches et des prises à 3 phases correspondantes à la fiche de l'outil comme cela est indiqué sur la Fig. ci dessous. Réparer ou remplacer immédiatement les cordons usés ou endommagés.

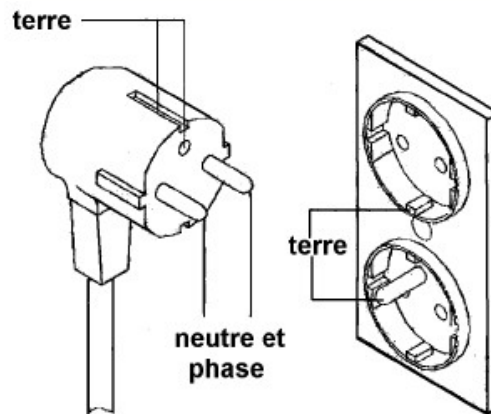

ATTENTION ! Dans tous les cas, s'assurer que la prise murale sur laquelle vous raccordez votre machine est correctement raccordé à la terre .En cas de doute, faites appel à un électricien qualifié.

Utilisation de rallonges

ATTENTION ! Cette machine est conçue pour être utilisée uniquement à l'intérieur.

Ne l'exposer pas à la pluie ou dans des endroits humides.

Assurez-vous que votre rallonge est en bon état lorsque vous l'utilisez,

Assurez-vous qu'elle est bien calibrée par rapport à la puissance de votre machine.

L'utilisation d'une rallonge sous dimensionnée aura pour conséquence des pertes de puissance et une surchauffe.

Assurez-vous que votre rallonge est correctement raccordée et en bon état.

Remplacer toujours une rallonge endommagée ou la faire réparer par un électricien qualifié avant de l'utiliser. Protéger vos rallonges et les éloigner des objets tranchants, des sources de chaleur excessive et des endroits mouillés ou humides.

Utiliser un circuit électrique séparé pour vos outils. Les fils de ce circuit ne doivent pas être inférieurs à 2,5 mm de section et le circuit doit être protégé par un fusible temporisé de 20 Ampères. Avant de brancher l'outil, s'assurer que la tension du circuit est la même que celle indiquée sur la plaque signalétique. Faire fonctionner l'outil à une tension inférieure ou supérieure endommagera le moteur.

5.2 Branchement

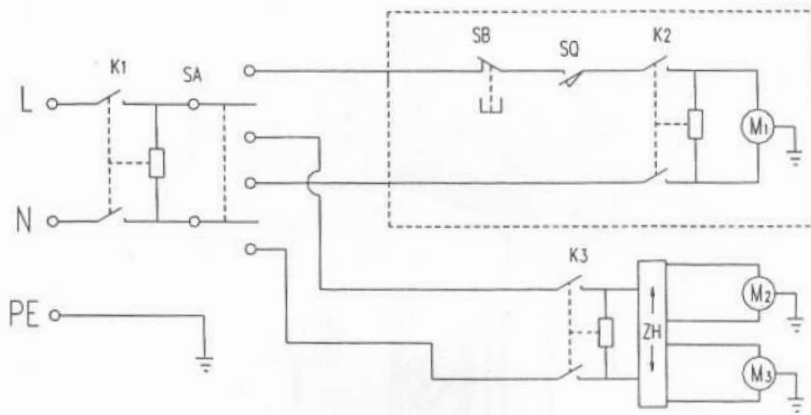

6. Connaître sa combinée

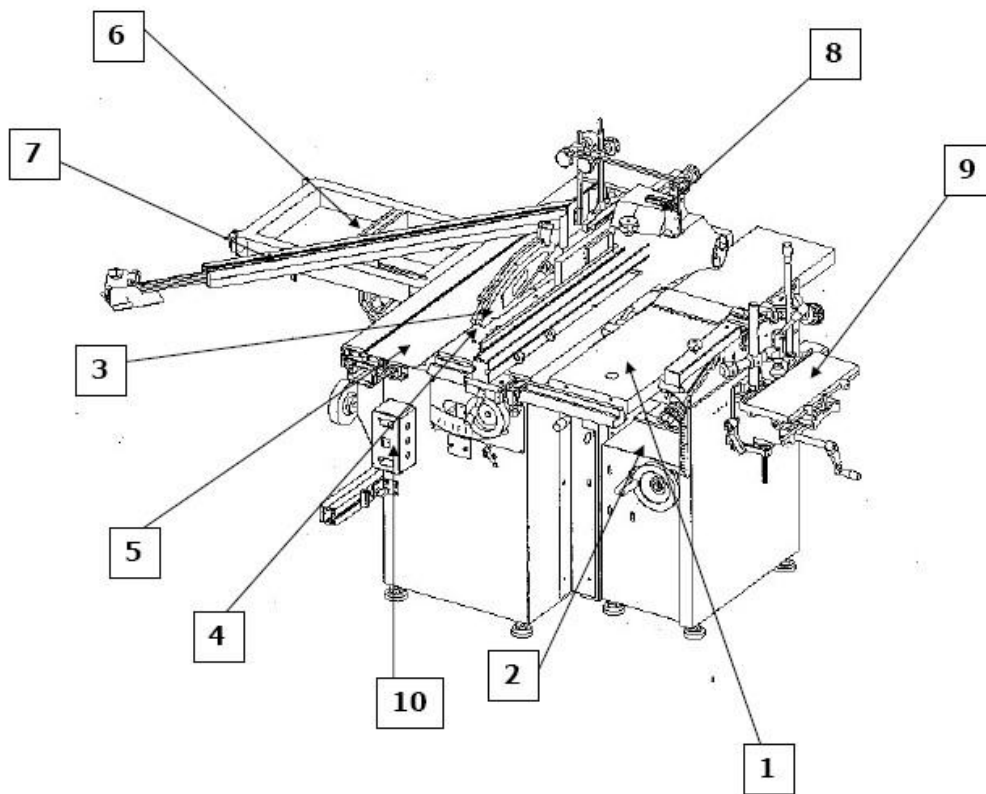

1. Dégauchisseuse
2. Raboteuse
3. Scie circulaire
4. Inciseur
5. Chariot ras de lame

6. Table du chariot
7. Règle graduée avec butée
8. Toupie
9. Table de chariotage de la mortaiseuse
10. Boîtier électrique avec sélecteur

Moteurs :

Les moteurs de gauche activent la toupie et la scie circulaire

Le moteur de droite active la dégauchage et la mortaiseuse

Note :

Les éléments de contrôle sont:

3 commutateurs/sélecteurs principaux

1 bouton d'arrêt d'urgence

1 commutateur de sélection des moteurs

1 commutateur sélectionnant la toupie ou la scie



7. Mise en route

7.1 Déballage

La machine COM250 est livrée en caisse. Vous trouverez un 2^{eme} colis si vous avez choisi l'option mortaiseuse.

En cas de dommages apparents constatés après réception de la machine, contactez immédiatement votre revendeur.

Cette machine est lourde. N'exercez aucun effort excessif lors du déballage ou de la manutention de celle-ci.

Faites-vous aider et utilisez un transpalette, ou optez pour le kit de déplacement (en option).

ATTENTION!

Ne branchez pas la machine s'il manque des pièces ou si celle-ci est endommagée.

Pour votre sécurité ne branchez la machine qu'après avoir consciencieusement vérifié toutes les pièces de celui-ci.

7.2 Nettoyage de la machine

Les pièces non peintes de la machine sont protégées de la corrosion par un produit graissant.

Nettoyer les au moyen d'un produit adapté (essence, etc.)

ATTENTION!

Afin d'éviter d'endommager la peinture n'utilisez aucun produit susceptible de détériorer, n'utilisez pas d'eau.

Positionnement de la machine

La machine doit reposer sur ces six points d'appui sur un sol résistant. Elle doit être d'aplomb. La fixation au sol peut se faire à l'aide de chevilles. Il faut placer la machine de telle façon à avoir suffisamment de place autour de celle-ci.

Pour la déplacer veillez à ne pas prendre prise sur les tables de dégauchissage ni sur le chariot coulissant.

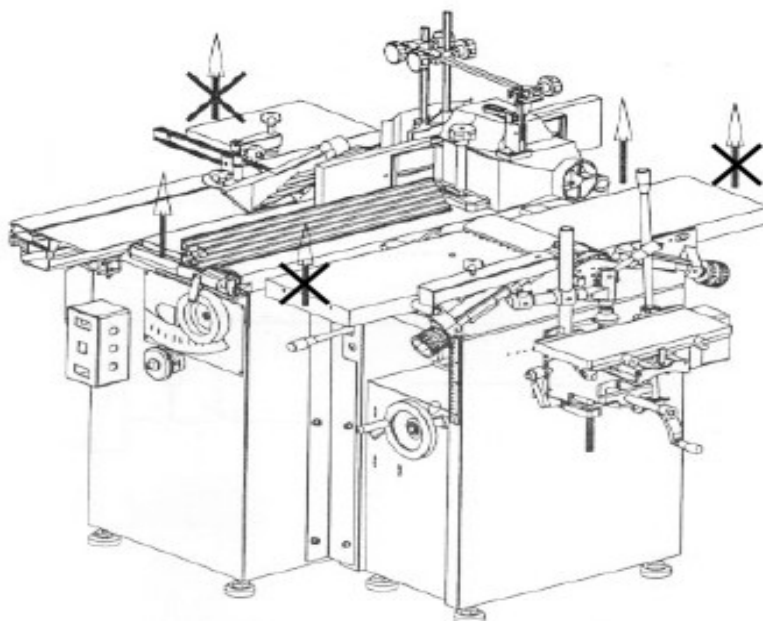

8. Fonctionnement

8.1 Mise en route de la Dégau-rabot

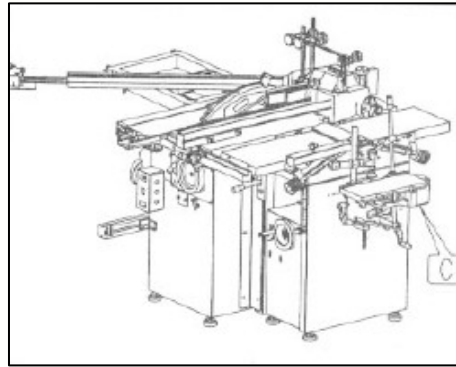
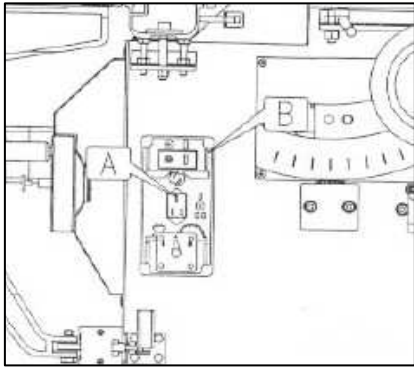

Sélectionnez le symbole de la dégaug-rabot (arbre avec fers) sur le sélecteur à trois positions.
Appuyez sur l'interrupteur et le mettre en position B.
Appuyez sur le bouton vert pour mettre la machine en route, et sur le rouge pour l'éteindre (position C).

8.2 Mise en route de la toupie

Sélectionnez le symbole toupie/scie sur le sélecteur à trois positions (A).
Tournez le sélecteur sur la position toupie (position C).

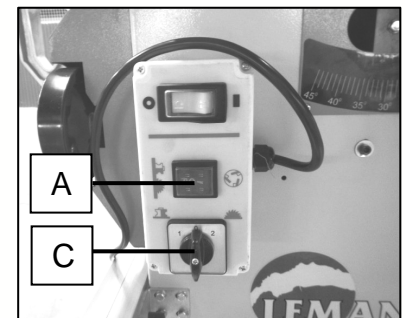

Pour serrer un outil sur l'arbre, utilisez les bagues de remplissage fournies (A).
Positionnez l'écrou (B) sur l'arbre en veillant que l'intérieur supérieur de l'écrou ne repose pas sur l'arbre. Serrez l'ensemble à l'aide de la clé plate de 41 et de la clé Allen fournies.

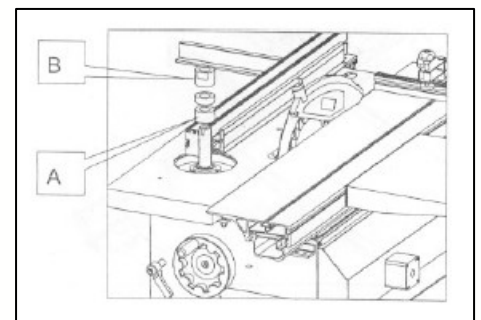

Positionnez le protecteur de toupie, vissez-le grâce aux poignées.
Réglez l'écartement des joues en fonction de l'outil de coupe et de la profondeur de coupe ; faites tourner l'arbre à vide afin de vérifier la libre rotation de l'outil.
Réglez les deux presseurs par rapport à la pièce à usiner.

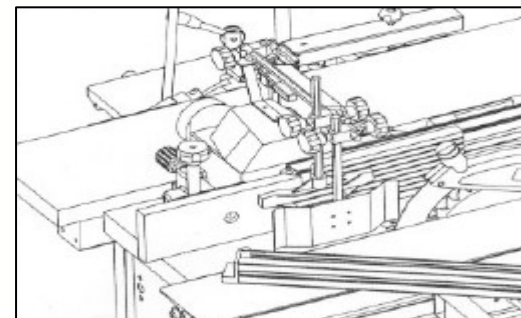

8.3 Mise en route de la scie circulaire

Sélectionnez le symbole toupie/scie sur le sélecteur à trois positions (A).
Tournez le sélecteur sur la position scie (position C).

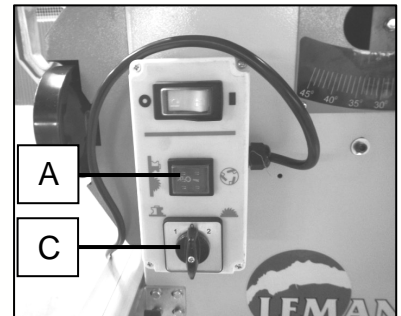

Le volant (A) sert à l'inclinaison de la lame.
Le volant (B) sert à régler la hauteur de coupe

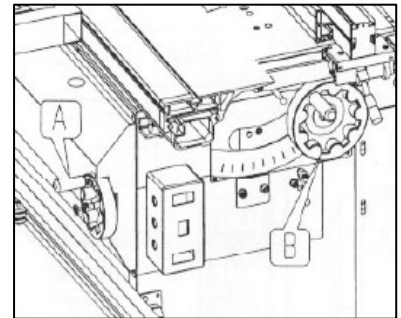

Le guide C permet le délignage,
Utilisez le poussoir D pour travailler
en toute sécurité.

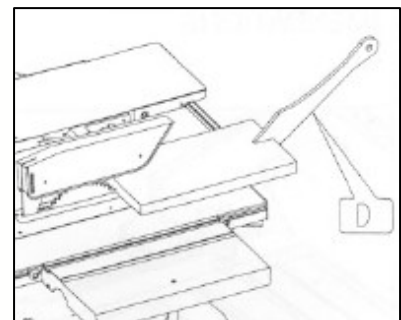
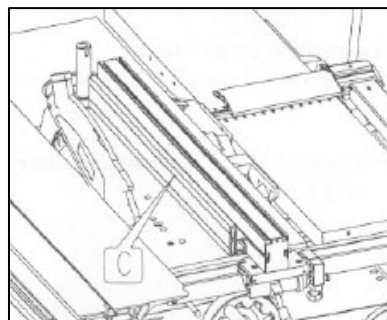

Pour changer la lame, insérez la tige de blocage dans le trou situé dans la table en face de la lame ou de l'inciseur.
Faites tourner la lame à la main jusqu'au positionnement de la tige dans le trou de l'arbre.
Utilisez la clé de service pour desserrer la flasque de maintien de la lame ou de l'inciseur. Procédez au remplacement de la lame et effectuez les opérations en sens contraire.



9. Entretien

ATTENTION ! Pour votre sécurité, arrêtez et débranchez la machine avant de procéder à son entretien.

1. Enlevez régulièrement l'accumulation de sciures à l'intérieur du bâti.
2. Le graissage régulier des leviers à ressort et autres parties filetées facilitera le fonctionnement de ces pièces.

10. Montage et réglage

10.1 Montage et réglage des éléments de sciage

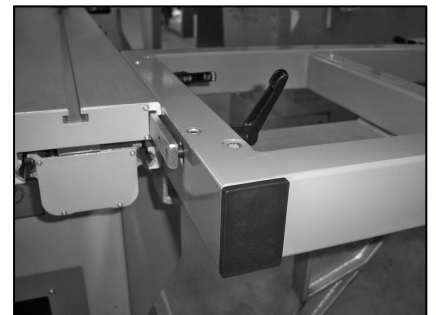
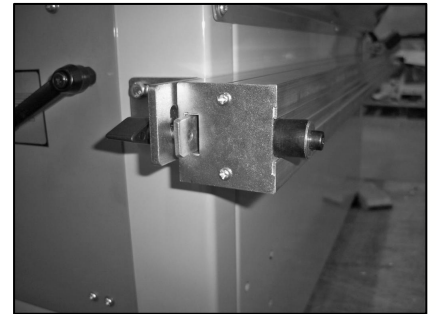
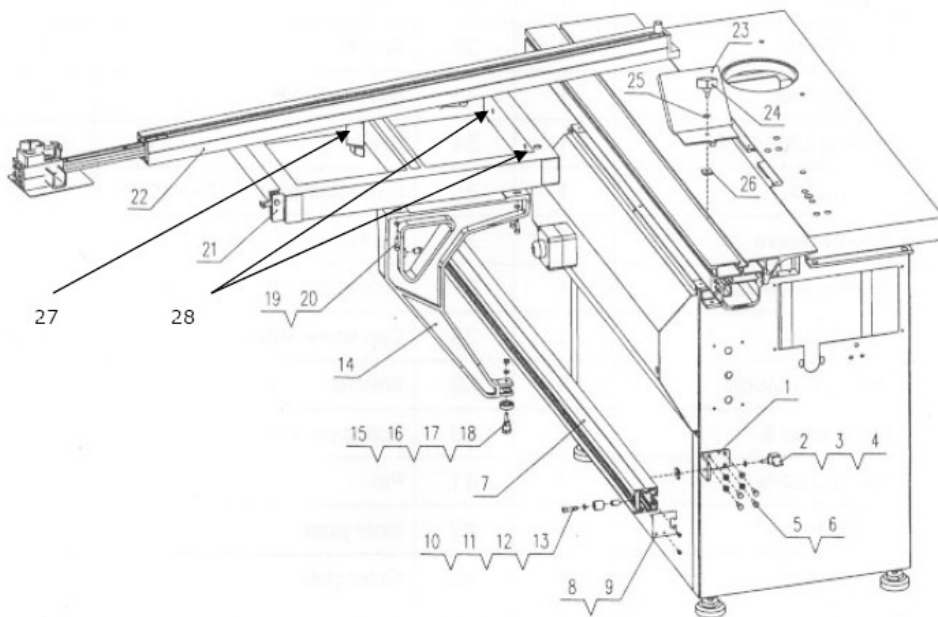

Montage et réglage du cadre du chariot (N°21) :

- Montez le rail N°7 dans les deux platines guide (N°1).
- Positionnez le rail à l'extrémité de la fixation droite N°1.
- Serrez les poignées (N°2)
- Desserrez les poignées (N°28) se situant sur le cadre (N°21) et faites glisser la platine dans la rainure du chariot coulissant : le roulement (N°16) doit reposer sur le rail.
- Positionnez le cadre à votre guise. La règle télescopique (N°22) se positionne soit à l'avant soit à l'arrière du cadre de chariot dans les trous prévus à cet effet et se met en butée (pour la coupe à 90°) sur la pièce (N°21). Celle-ci doit être réglée avant tous travaux. Bloquez à l'aide du dispositif de serrage (N°27)

Montage et réglage de la butée de délignage (N°23) :

- Faites glisser la butée dans la rainure centrale du chariot coulissant en veillant à faire glisser la platine de maintien (N° 26) dans celle-ci aussi.
- Serrez à l'aide du bouton (N°24).

Cette butée sert de maintien pour les planches dans les travaux de délignage ; elle se place en règle générale à l'opposé de la poussée.

Montage et réglage du guide de délignage :

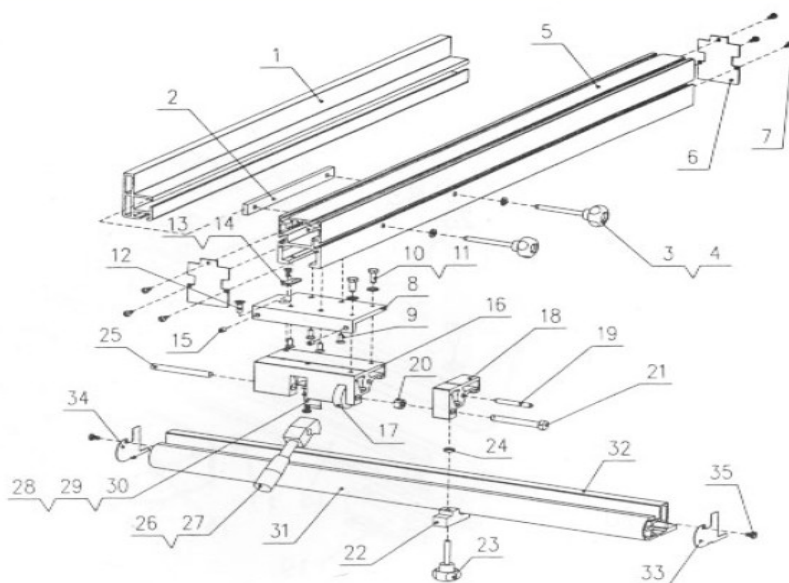

La règle est déjà assemblée. Elle se place dans le profilé aluminium (N°32).

- Serrez-là au moyen du levier (N°26). Le réglage fin s'effectue de la manière suivante :

- Positionnez le guide à la cote voulue, puis serrez le bouton (N°23) en laissant le levier (N°26) libre, ajustez micro-métriquement en tournant la molette (N°17). Une fois la cote définitive obtenue, serrez le levier (N°26).

Le profilé (N°1) se met verticalement (comme sur le dessin) pour les travaux à 90° ou horizontalement (comme sur la photo) pour les travaux de coupe d'angle.

- Desserrez les boutons (N° 3 et 4), faites glisser le profilé, le pivoter de 90° puis faire glisser la platine (N°2) dans la rainure du profilé.

Réglage de l'inciseur :

L'inciseur est une lame de scie travaillant en avalant, qui sert dans les travaux de sciage de panneaux revêtus (stratifiés, plaqués, etc.).

Il se règle par rapport à la lame de scie principale (en hauteur et latéralement).

Réglage en hauteur :

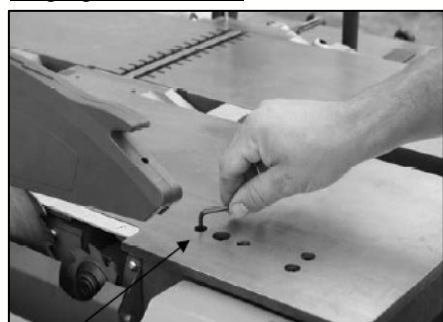

Fig A

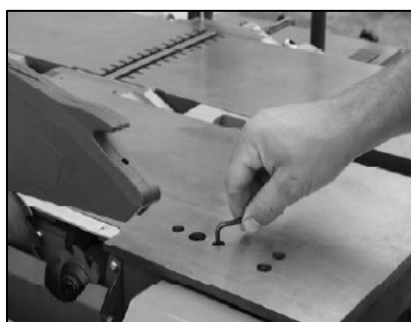

Fig B

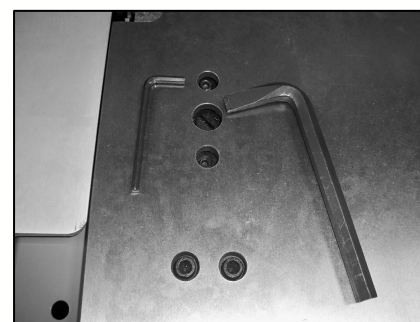

Fig C

Vis de blocage (Fig A) :

Tournez dans le sens contraire des aiguilles d'une montre pour libérer la montée du groupe inciseur

Vis de réglage (Fig B) :

Tournez dans le sens des aiguilles d'une montre pour faire monter le groupe inciseur, dans le sens contraire pour le faire baisser.

Pensez à bloquer la vis de blocage quand les réglages sont terminés.

Réglage latéral :

- Insérez la clé taillée en pointe dans la fente du manchon situé dans le trou du milieu.
- Tournez dans le sens des aiguilles d'une montre afin de déplacer l'inciseur vers la gauche, dans le sens contraire pour la droite.

Il convient d'effectuer des essais afin de vérifier le bon réglage. Ajustez la hauteur ou l'alignement le cas échéant.

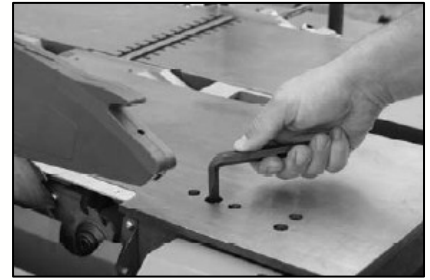

10.2 Réglage de la courroie de la toupie

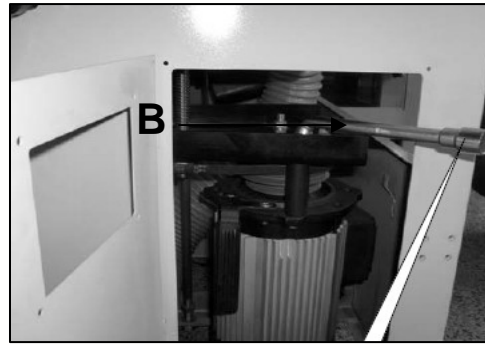
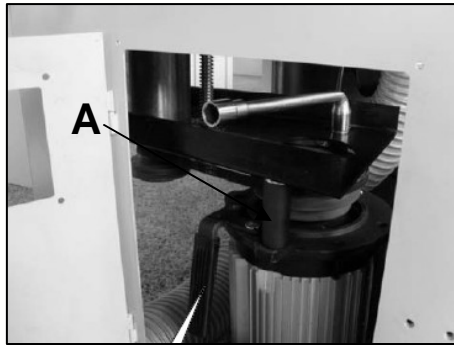

- Afin de changer les vitesses de rotation de l'arbre de la toupie, il convient de desserrer au moyen de la clé coudée (B) les deux vis fixant le moteur à la platine. Grâce à la poignée (A), approchez le moteur de l'arbre afin de détendre la courroie.
- Placez la courroie sur la plage de vitesse désirée (selon sticker sur la porte), puis procédez dans l'ordre inverse afin de retendre la courroie.
- Resserrez les deux vis.

10.3 Montage et réglage de la règle à tenonner

La tablette se compose d'une plaque en alu de 20mm d'épaisseur munie d'une lumière de fixation.

La lumière dans la tablette permet de régler la position de celle-ci par rapport à l'arbre de la toupie (et donc de l'outil de coupe).

- Placez la plaque de fixation sous la tablette puis visser légèrement la vis 6 pans.
- Faites glisser l'ensemble dans la rainure de la table coulissante jusqu'à arriver en butée de la règle télescopique. Effectuez l'équerrage par rapport à l'arbre grâce à la vis de butée du cadre de chariot.
- Placez le presseur excentrique dans la rainure de la table.

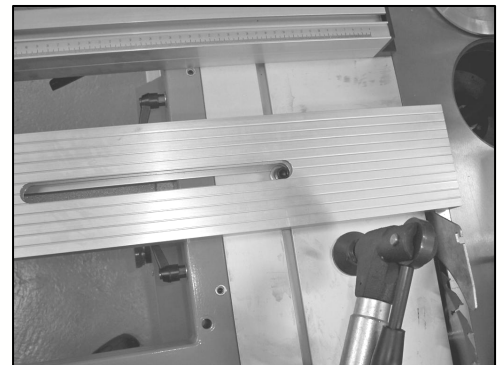

10.4 Montage et réglage de la mortaiseuse (Option)

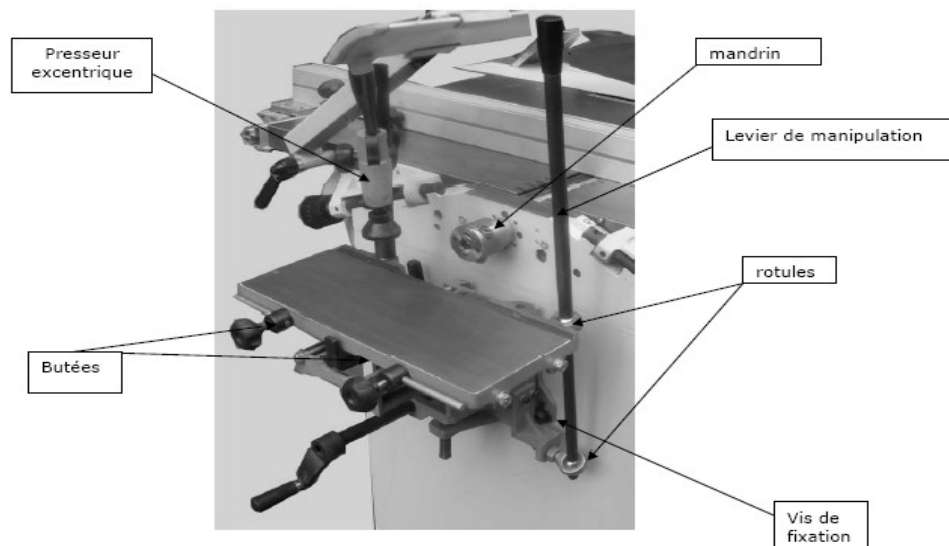

La mortaiseuse se place sur le côté de la dégauchisseuse raboteuse.

- Enlevez la vis supérieure se situant sur la dégauch-rabot, dévissez les vis inférieures sans les ôter.
- Placez la mortaiseuse sur celles-ci, puis replacez la vis supérieure et resserrez toutes les vis.

La perpendicularité est réglée d'usine, vous pouvez néanmoins l'ajuster grâce aux vis sans tête situées sur les coulisseaux de la mortaiseuse.

- Montez le mandrin en le vissant sur l'arbre, puis placez le cache de protection noir.
- Glissez le levier de manipulation dans les deux rotules.
- Placez la tige et le presseur excentrique soit dans le trou de droite soit dans celui de gauche à votre convenance.

10.5 Montage du guide pour le travail à l'arbre

Il est indispensable pour tous les travaux de profilage et de chantournage.

- Démontez le protecteur de la toupie.

Sur la table en fonte, en regardant à droite de l'arbre toupie, on peut voir deux trous, dont l'un est fileté.

- Montez le guide en insérant l'ergot fixe dans le trou lisse et la tige filetée dans le trou taraudé. Afin de sécuriser le travail à l'arbre, vous pouvez confectionner un gabarit d'usinage selon la figure 3, de manière à éloigner le plus possible vos mains de l'outil de coupe.

Fig. 1

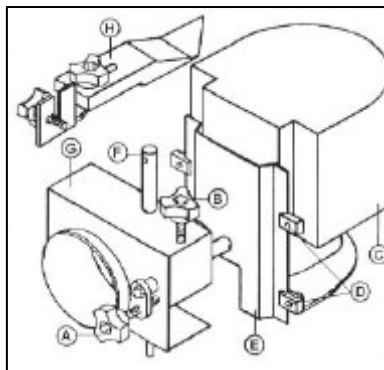

- A = Réglage de profondeur du guide
- B = Blocage de la course du réglage en profondeur
- C = Fenêtre de visionnage
- D = Blocage lunette
- E = Support de fixation de la fenêtre de visionnage
- F = Blocage du guide
- G = Corps du guide
- H = Guide d'entrée

Fig. 2

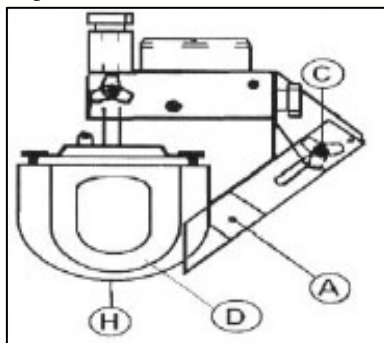

- A = Guide d'entrée
- C = Blocage du guide d'entrée
- D = Lunette
- H = Fenêtre de visionnage

Fig. 3

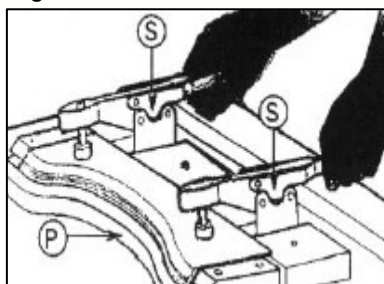

- P = Gabarit
- S = Sauterelles / Poignées de sécurité

Fig.2

2

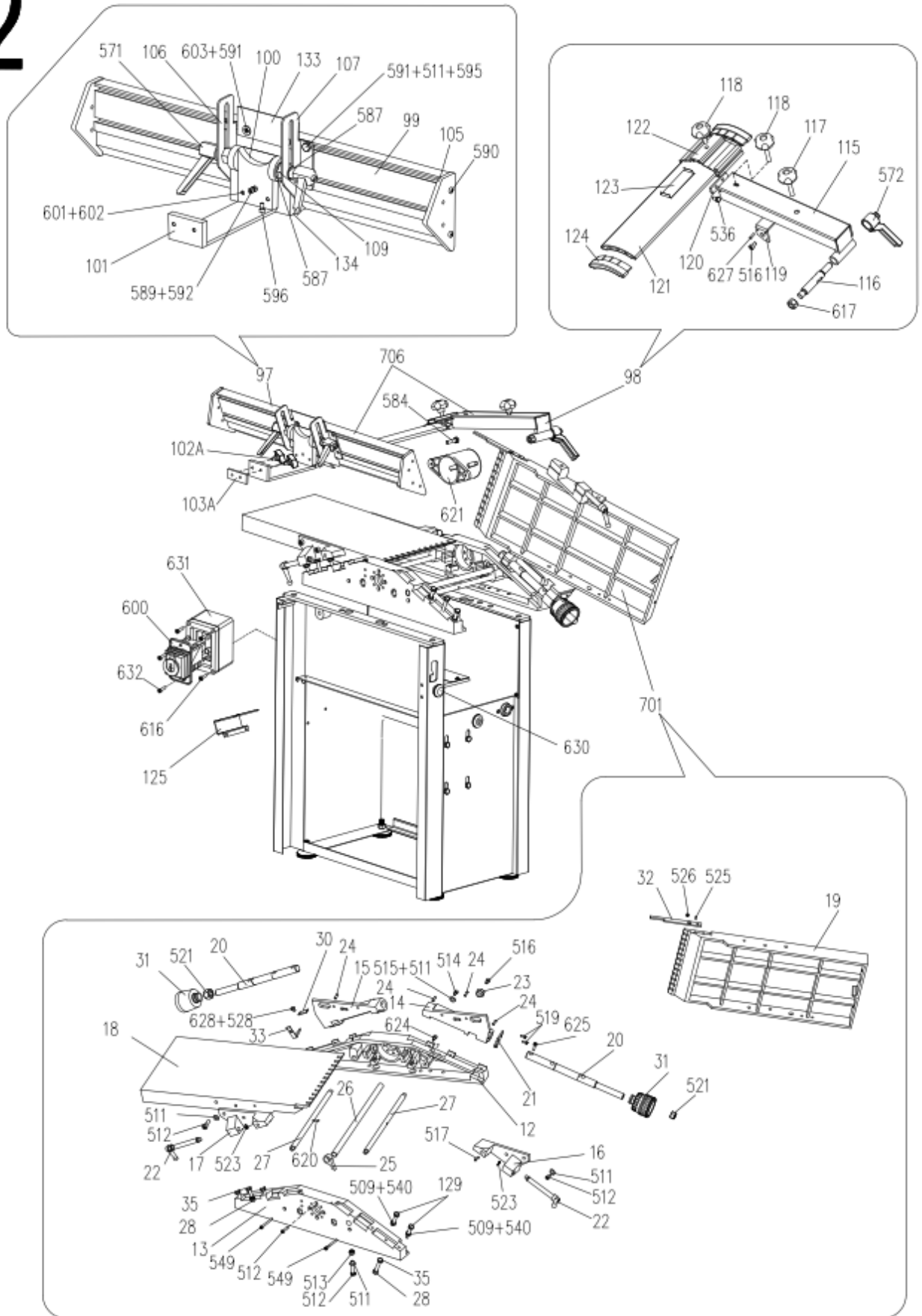
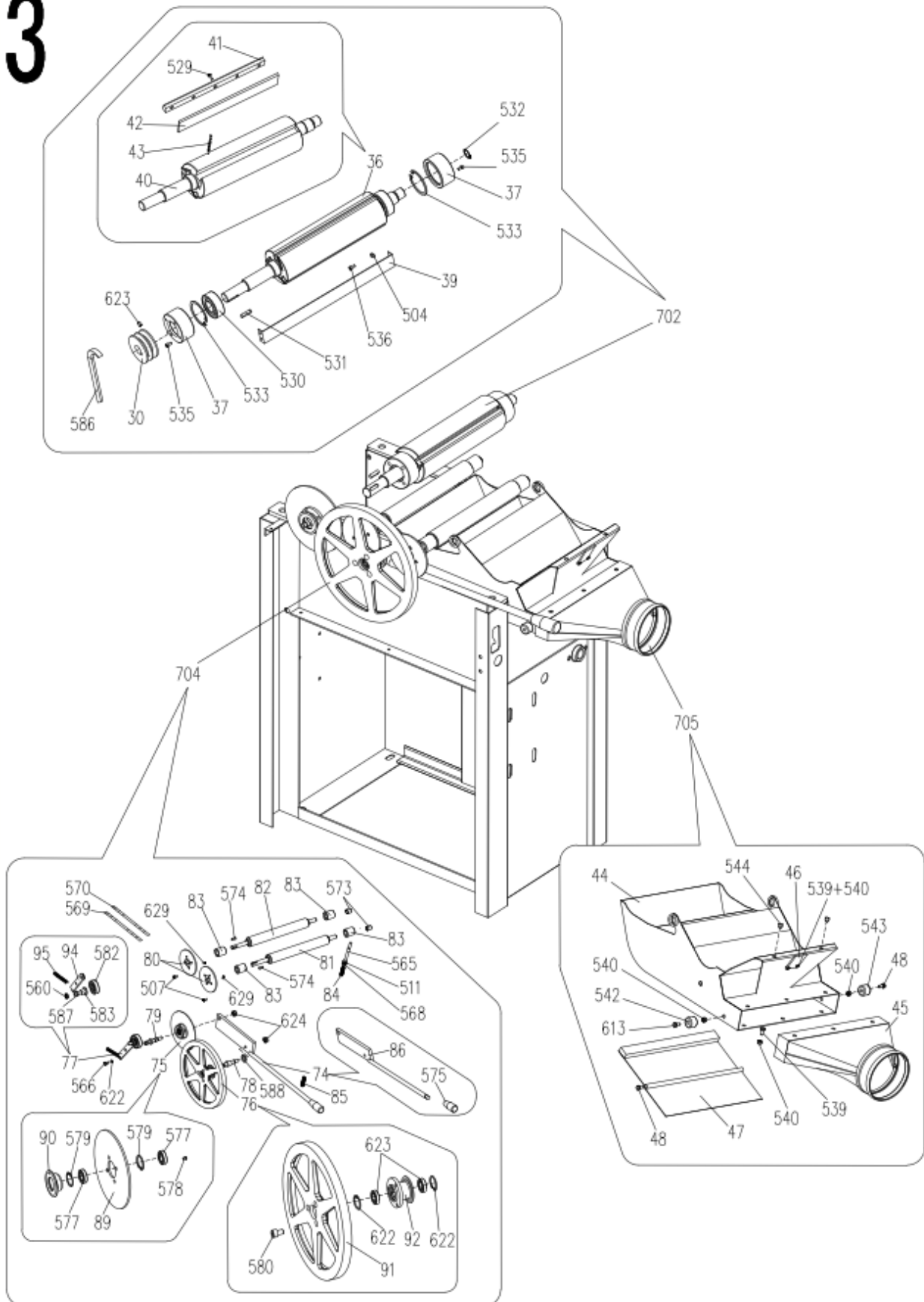

Fig.3

3



Mortaiseuse (Option)
Fig.4

4

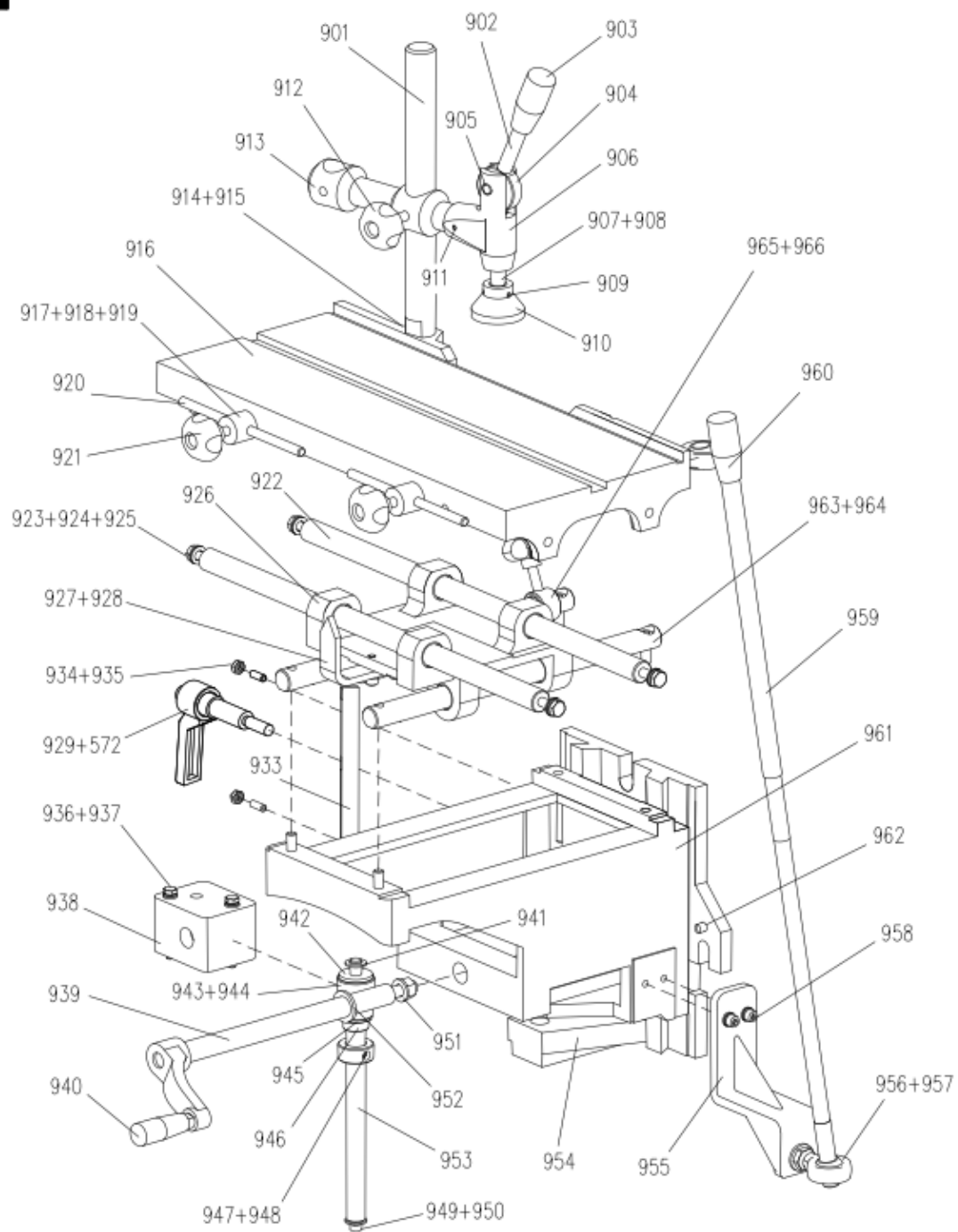

Liste des pièces détachées des Fig. 1, 2, 3 et 4

N° de pièce	Description	N° de pièce	Description
1	Bâti	49	Table de rabotage
3	Plaque de protection	50	Fut central
4	Plaque de protection latérale	51	Base de coulissement du fut
5	Tube	52	Support de la base du fut
11	Patin	53	Assemblage engrenage de table
12	Support de table et d'arbre droit	54	Fut de soutien
13	Support de table et d'arbre gauche	55	Support du fut de soutien
14	Charnière de table de sortie	56	Support de la manivelle
15	Charnière de table d'entrée	57	Mécanisme blocage table
16	Bloc de serrage de table de sortie	58	Assemblage de la manivelle
17	Bloc de serrage de table d'entrée	59	Bague de maintien
18	Table d'entrée	60	Courseur de rabotage
19	Table de sortie	61	Graduation de rabotage
20	Axe de table	62	Rondelle
21	Plaque	63	Table de rabotage
22	Manette de blocage de table	64	Glissière latérale
23	Bague excentrique	66	Boîtier d'engrenage
24	Vis 6 pans creux ss tête M8*8	67	Engrenage
25	Support d'axe de maintien	68	Tige d'engrenage fileté
26	Axe du collecteur	69	Axe de la manivelle
27	Axe de maintien	70	Bague de centrage
28	Ecrou M10	72	Tige de blocage du fut
30	Graduation de dégauchissage	74	Assemblage du levier débrayage
31	Poignée de réglage de table	75	Assemblage de la poulie débrayage
32	Barrette de blocage de table	76	Assemblage du volant débrayage
33	Courseur de dégauchissage	77	Assemblage du tendeur de chaîne
35	Boulon M10 spécial	78	Goupille
36	Assemblage de l'arbre	79	Goupille longue
37	Assise du roulement	80	Pignon du rouleau entraîneur
38	Poulie de l'arbre	81	Rouleau d'entrée cranté
39	Plaque de protection	82	Rouleau de sortie lisse
40	Arbre	83	Bague de centrage
41	Contre-fer	84	Vis à double filetage
42	Fer	85	Ressort
43	Ressort	86	Plaque de connexion
44	Collecteur de copeaux	89	Volant denté
45	Extracteur de copeaux	90	Pignon
46	Languette de blocage	91	Assemblage du volant
47	Plaque de distribution basculante	92	Pignon
48	Vis M5*6	94	Plaque de détendeur

Liste des pièces détachées des Fig. 1, 2, 3 et 4 (suite)

N° de pièce	Description	N° de pièce	Description
95	Ressort	505	Ecrou M10
97	Assemblage du guide	506	Vis M5*6
98	Assemblage du protecteur	507	Vis M5*8
99	Barre profilée du guide	508	Vis hexagonale M6*20
100	Monture de serrage	509	Rondelle 6mm
101	Glissière du guide	510	Rondelle 5mm
102A	Manette de blocage	511	Rondelle 8mm
103A	Insert métallique	512	Vis 6 pans M8*25
105	Insert plastique	513	Rondelle de 8mm
106	Support de barre profilée gauche	514	Vis 6 pans M8*25
107	Support de barre profilée droit	515	Rondelle de 8mm
109	Entretoise de serrage	516	Vis 6 pans M8*30
111	Plaque du contacteur	517	Goupille A6*40
112	Tige de contacteur courte	518	Vis 6 pans M8*30
113	Tige de contacteur longue	519	Vis hexagonale M6*10
114	Poulie du moteur	520	Vis M6*20
115	Bras du protecteur d'arbre	521	Ecrou M16
116	Axe du protecteur d'arbre	523	Circlips 12mm
117	Molette de butée filetée	525	Goupille 5*16
118	Molette de blocage filetée	526	Vis 6 pans M5*12
119	Angle de butée	528	Vis cruciforme M4*6
120	Liaison bras/support	529	Vis M6*10
121	Protecteur d'arbre	531	Goupille 6*20
122	Support de coulissement protecteur	532	Circlips 25mm
123	Plaque de serrage	534	Vis M6*10
124	Insert plastique	535	Vis 6 pans M6*8
126	Contacteur	536	Vis hexagonale M6*12
128	Ressort	537	Rondelle 5mm
129	Vis hexagonale M6*20	538	Vis 6 pans M6*25
131	Poignée de la manivelle	539	Vis hexagonale M6*10
132	Volant de la manivelle	540	Ecrou M6
133	Butée plastique	542	Manchon caoutchouc
		543	Manchon caoutchouc
		544	Rondelle anti-vibration
		545	Vis 6 pans M8*16
		546	Vis 6 pans M8*30
		547	Vis M8*8
501	Rondelle de 20	548	Vis M6*10
503	Rondelle de 10	549	Vis 6 pans M6*35
504	Rondelle de 6	550	Vis cruciforme M4*6

N° de pièce	Description	N° de pièce	Description
551	Vis cruciforme M4*6	597	Vis cruciforme M5*8
552	Ecrou M12 spécial	598	Rondelle 5mm
553	Ecrou M6	599	Moteur
554	Goupille 5*12	600	Commandes électriques
555	Embase de lubrification M10	601	Vis 6 pans M5*12
556	Joint	602	Rondelle 5 mm
557	Roulement 51102	603	Vis M8/16
558	Rondelle 10mm	605	Vis hexagonale M8*25
559	Vis hexagonale M6*65	606	Vis 6 pans M6*40
560	Ecrou M10	608	Vis cruciforme M5*50
561	Goupille 4*25	613	Vis hexagonale M6*16
562	Circlips 10mm	614	Circlips 6mm
563	Circlips 18mm	615	Ecrou spécial M6
564	Vis M4*6	616	Vis cruciforme M5*12
565	Ressort	617	Ecrou M12
566	Vis hexagonale M6*10	619	Assemblage du levier
568	Ecrou M8	620	Goupille A6*20
569	Chaîne de 5mm - 86 maillons	621	Cache de protection
570	Chaîne de 5mm – 76 maillons	622	Rondelle 6mm
571	Poignée de blocage	623	Vis M6*8
572	Manette multi positions	624	Vis hexagonale M6*16
573	Bague de maintien	625	Vis hexagonale M6*20
574	Goupille 5*16	626	Rondelle de 4mm
575	Poignée du levier	627	Goupille A5*10
577	Roulement 61901-2Z	629	Vis M6*8
578	Vis M6*10	630	Arrêt d'urgence
579	Circlips 24mm	631	Boîtier de commande électrique
580	Vis M6*14	632	Vis M5*12
582	Roulement 6303-2Z		
583	Axe du roulement		
586	Courroie (L=1092)		
587	Rondelle 10mm		
588	Vis 6 pans M6*12	700	Assemblage du bâti
589	Vis 6 pans M5*50	701	Assemblage tables dégauchissage
590	Vis cruciforme ST5*40	702	Mécanisme de l'arbre
591	Ecrou M8	703	Mécanisme de la table de rabotage
592	Ecrou M5	704	Assemblage de l'entraînement
595	Vis hexagonale M8*16	705	Assemblage collecteur de copeaux
596	Vis 6 pans M6*12	706	Assemblage du protecteur d'arbre

N° de pièce	Description	N° de pièce	Description
901	Axe du presseur	940	Manivelle de réglage
902	Levier	941	Circlips 10mm
903	Manchon protecteur	942	Rondelle de 10mm
904	Excentrique	943	
905	Goupille	944	Goupille 4*25
906	Bras	945	Roulement 51102
907	Support du patin	946	Joint
908	Ressort	947	Entretoise de blocage
909	Goupille 4*20	948	Vis M8*10
910	Patin	949	Vis 6 pans M6*12
911	Goupille 4*30	950	Rondelle 6mm
912	Molette de blocage fileté	951	Ecrou frein M10
913	Trou fileté	952	Circlips 18mm
914	Ecrou frein M12	953	Axe vertical d'engrenage
915	Rondelle 12	954	Base
916	Table de chariotage	955	Support du levier de chariotage
917	Support de l'axe	956	Bague roulement SA14ES
918	Ecrou M8	957	Ecrou M14
919	Rondelle 8mm	958	Vis 6 pans M6*20
920	Axe de butée	959	Levier de chariotage
921	Molette de blocage fileté	960	Manchon protecteur
922	Axe de coulissement de table	961	Support coulissant
923	Ecrou M8*20	962	Vis M8*12
924	Rondelle 8mm	963	Axe de guidage
925	Rondelle grower 8mm	964	Vis 6 pans M8*20
926	Support de coulissement	965	Bague de butée ajustable
927	Butée du coulissement latérale	966	Molette de blocage de la bague
928	Vis M6*12		
929	Axe de la poignée		
930	Poignée indexée		
931	Ressort		
932	Vis		
933	Acier cunéiforme		
934	Vis M6*30		
935	Ecrou M6		
936	Vis hexagonale M6*65		
937	Rondelle 6mm		
938	Boîtier d'engrenage		
939	Axe horizontal d'engrenage		

Vue générale de la machine avec option mortaiseuse
Fig.5

5

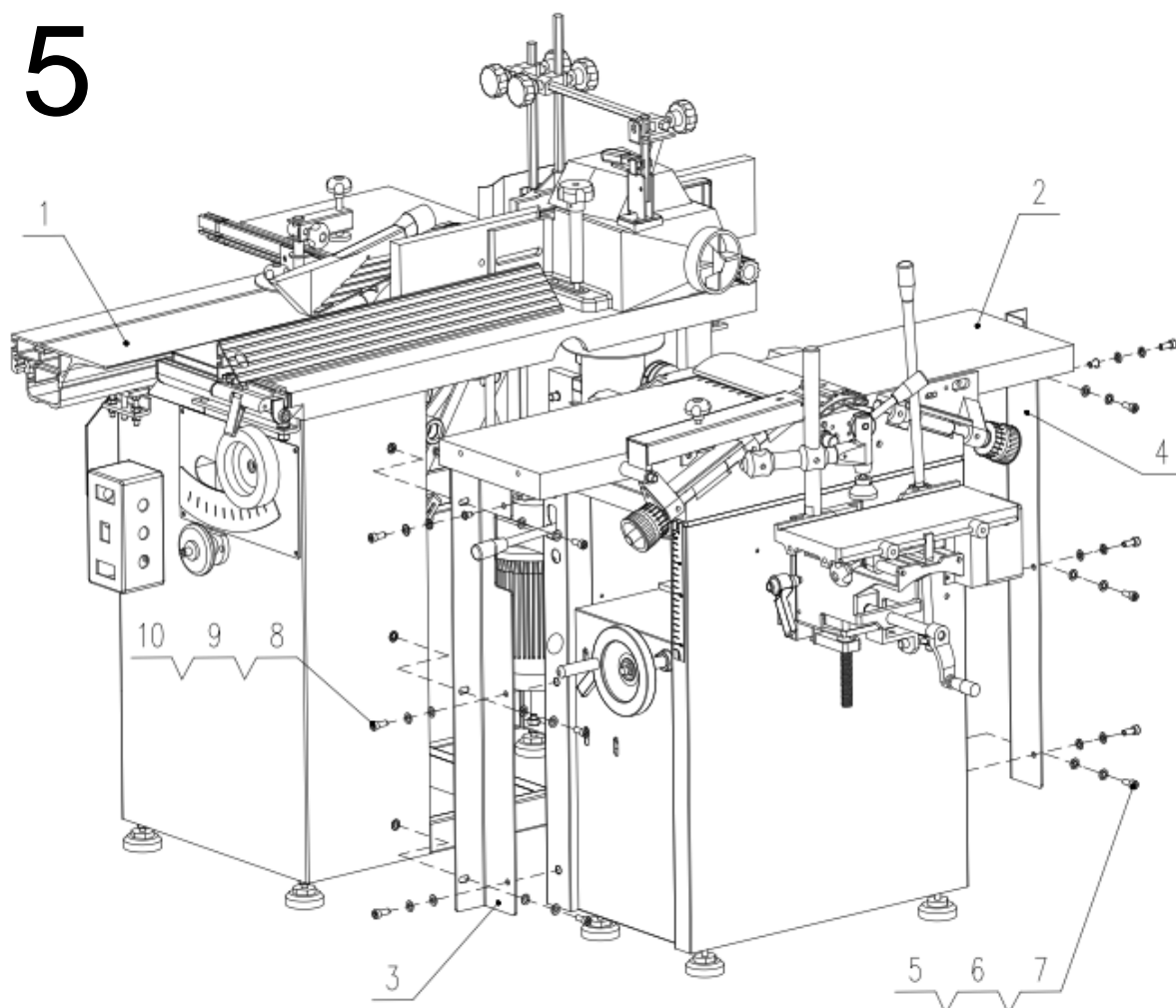

N° de pièce	Description
1	Chariot ras de lame
2	Dégauchisseuse / Raboteuse
3	Cornière d'assemblage
4	Cornière d'assemblage
5	Rondelle plate 8mm
6	Rondelle grower 8mm
7	Boulon M*20
8	Boulon M8*20
9	Rondelle grower 8mm
10	Rondelle plate 8mm

Scie / Toupie
Fig.6

6

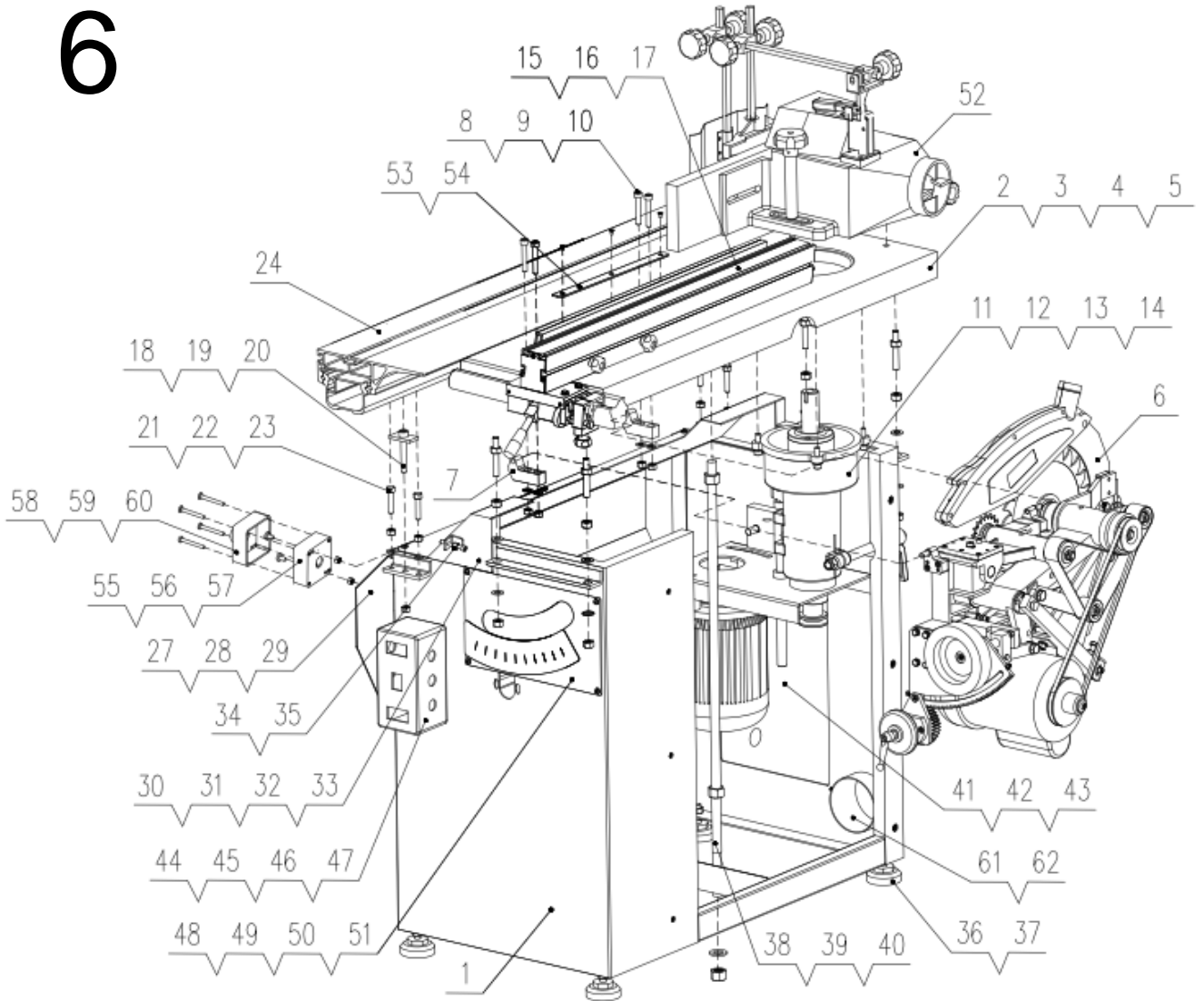

Liste des pièces détachées de la figure 6.

N° de pièce	Description	N° de pièce	Description
1	Bâti de la scie et de la toupie	33	Rondelle 5mm
2	Table de la scie et de la toupie	34	Vis M6*45
3	Vis M10*70	35	Ecrou M6
4	Ecrou M10	36	Patin réglable
5	Rondelle M10	37	Ecrou M10
6	Assemblage du bloc de scie	38	Support de renfort
7	Support du bloc de scie	39	Ecrou M16
8	Vis M8*50	40	Rondelle M16
9	Ecrou M8	41	Porte latérale
10	Rondelle M8	42	Vis M5*8
11	Assemblage du bloc de toupie	43	Rondelle 5mm
12	Vis M8*30	44	Boîtier de commande électrique
13	Rondelle 8mm	45	Sticker d'indication
14	Rondelle grower 8mm	46	Vis M5*12
15	Assemblage du guide de refente	47	Cache écrou ST4*25
16	Assemblage de la manette	48	Plaque pour graduation
17	Rondelle 6mm	49	Graduation de l'inclinaison
18	Plaque	50	Vis M5*6
19	Vis M10*65	51	Rondelle 5mm
20	Ecrou M10	52	Protecteur de toupie
21	Boulon M8*55	53	Insert de table
22	Ecrou M8	54	Vis M4*8
23	Rondelle 8mm	55	Boîtier inf de l'arrêt d'urgence
24	Chariot ras de lame	56	Vis M5*12
27	Panneau de protection latéral	57	Rondelle 5mm
28	Vis M5*8	58	Boîtier supé de l'arrêt d'urgence
29	Rondelle 5mm	59	Vis M4*35
30	Panneau de protection supérieur	60	Sticker de l'arrêt d'urgence
31	Vis M5*8	61	Sortie d'aspiration
32	Vis M5*10	62	Vis M6*16

Fig. 7

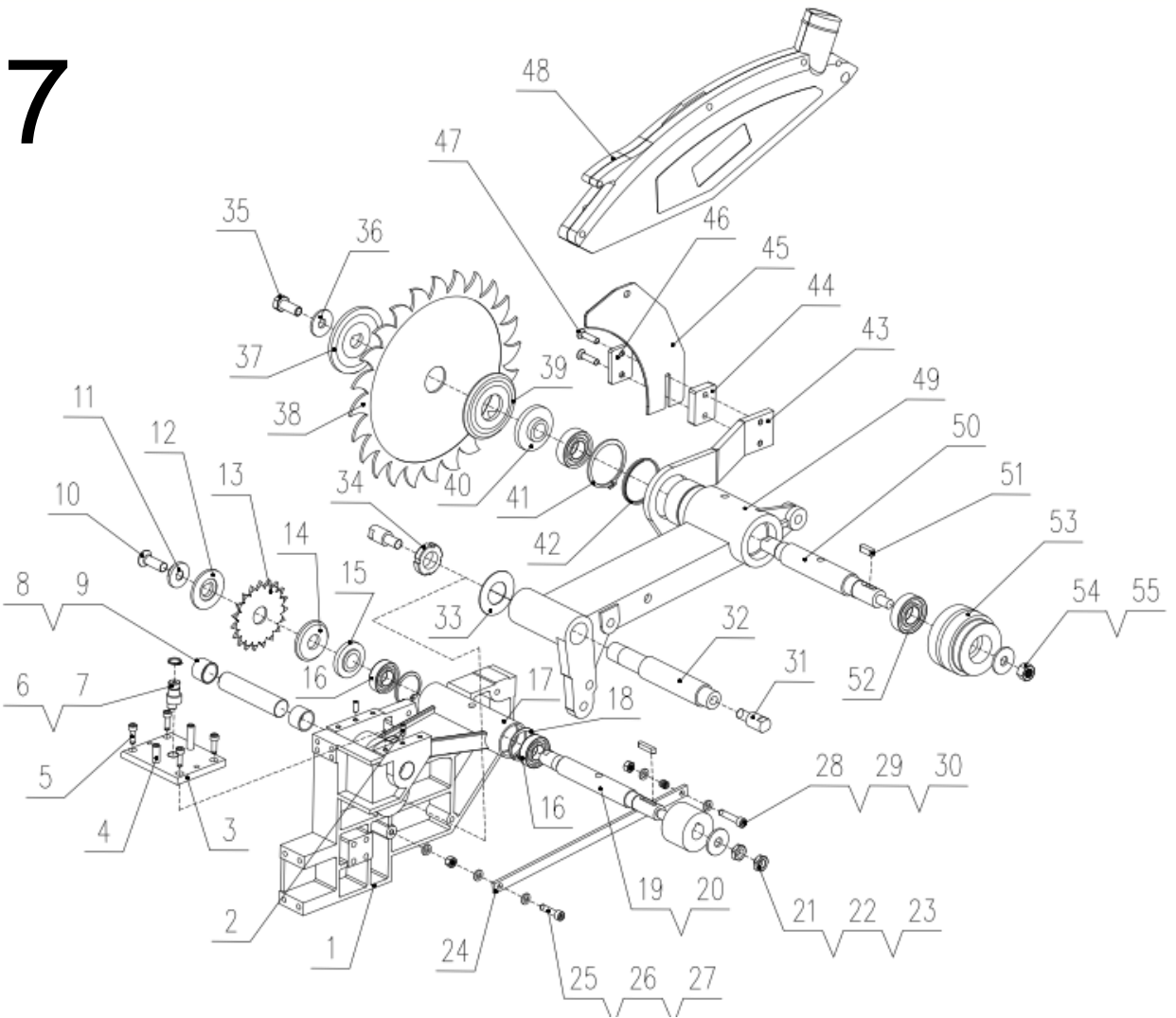

Liste des pièces détachées de la figure 7.

N° de pièce	Description	N° de pièce	Description
1	Support de l'inciseur	29	Ecrou M6
2	Vis M6*10	30	Rondelle de 6
3	Plaque ajustable	31	Goujon
4	Vis M8*30	32	Axe
5	Vis M5*10	33	Rondelle ajustable
6	Axe de réglage	34	Ecrou M20*1.5
7	Circlips de 12	35	Vis de serrage M10*25 (fileté à droite)
8	Axe	36	Rondelle 10mm
9	Bague	37	Flasque de serrage
10	Vis de serrage M10*30	38	Lame D.250mm
11	Rondelle	39	Flasque de centrage
12	Flasque de serrage	40	Bague de centrage
13	Inciseur D.80mm	41	Circlips de 50
14	Flasque de centrage	42	Rondelle
15	Bague de centrage	43	Support de fixation
16	Roulement 6003-2Z/Z2	44	Entretoise de fixation
17	Petit pivot	45	Couteau diviseur
18	Circlips de 35	46	Plaque de serrage
19	Arbre de l'inciseur	47	Vis M6*25
20	Clavette A5*20	48	Protecteur de lame
21	Poulie	49	Grand pivot
22	Rondelle 10mm	50	Arbre de la lame
23	Ecrou fin M10	51	Clavette A6*20
24	Plaque de liaison	52	Roulement 6004-2Z/Z2
25	Vis 6 pans M6*20	53	Poulie
26	Ecrou M6	54	Ecrou frein M10
27	Rondelle de 6mm	55	Rondelle 10mm
28	Vis 6 pans M6*30		

Fig.8

8

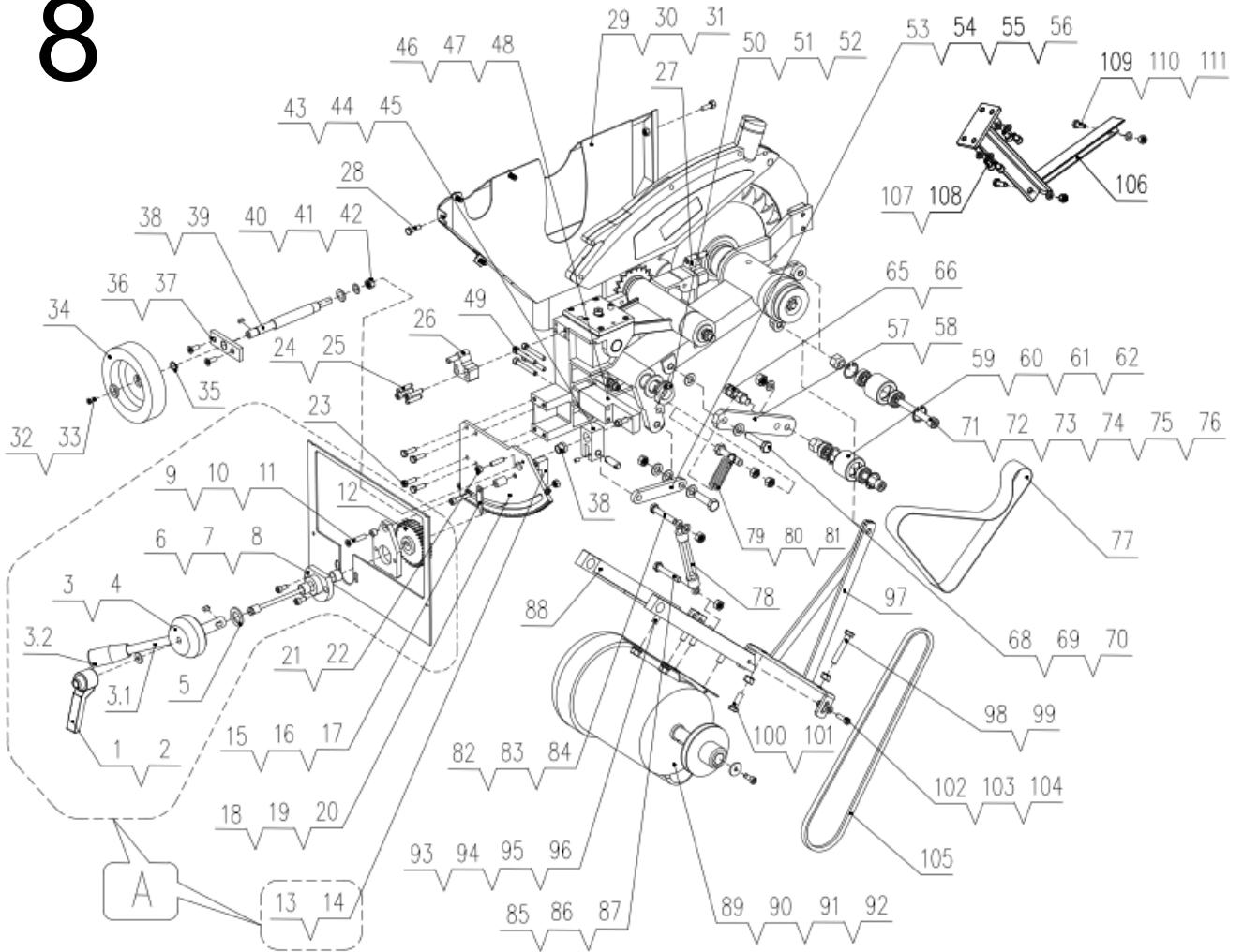

Liste des pièces détachées de la figure 8 (N° 1 à 58/111).

N° de pièce	Description	N° de pièce	Description
1	Poignée de blocage	30	Vis M6*10
2	Rondelle de 8mm	31	Rondelle 6mm
3	Poignée inclinable	32	Vis M5*12
4	Clavette A5*10	33	Rondelle du volant
5	Rondelle de 16mm	34	Volant de réglage
6	Plaque de fixation	35	Circlips de9
7	Entretoise	36	Plaque de réglage
8	Vis M6*12	37	Vis M5*12
9	Goujon	38	Axe du volant
10	Entretoise	39	Clavette A4*12
11	Vis M6*35	40	Ecrou frein M8
12	Pignon	41	Rondelle de 12mm
13	Support	42	Rondelle de 8mm
14	Ecrou frein M8	43	Adaptateur du support
15	Curseur	44	Goupille A10*30
16	Entretoise du curseur	45	Vis M5*8
17	Vis M6*30	46	Support
18	Plaque crémaillère	47	Vis M6*25
19	Vis 6 pans M4*20	48	Ecrou M6
20	Ecrou M4	49	Vis M6*45
21	Vis cruciforme M6*25	50	Ecrou
22	Ecrou M6	51	Vis M6*10
23	Boulon M6*20	52	Rondelle de 20
24	Vis 6 pans M6*25	53	Plaque de liaison
25	Goupille A6*25	54	Ecrou M10*40
26	Pivot avant	55	Rondelle de10mm
27	Pivot arrière	56	Ecrou M10
28	Boulon M6*12	57	Barre levier
29	Carter inférieur d'aspiration	58	Entretoise intérieure

Liste des pièces détachées de la figure 8 (N° 59 à 111).

N° de pièce	Description	N° de pièce	Description
59	Vis 6 pans creux M10x60	86	Rondelle de 8mm
60	Circlips de 26	87	Ecrou M8
61	Roulement 6000-2Z/Z2	88	Plaque de soutien moteur
62	Poulie	89	Moteur
63	Rondelle de 10mm	90	Poulie moteur
64	Roulement 6000-2Z/Z2	91	Vis 6 pans creux M6x16
65	Vis hexagonale M10x40	92	Rondelle spéciale de 6mm
66	Ecrou M10	93	Vis hexagonale M8x20
67	(Vacant)	94	Rondelle de 8mm
68	Vis hexagonale M10x40	95	Rondelle Grower de 8mm
69	Ecrou M10	96	Ecrou M8
70	Rondelle de 10mm	97	Etrier du moteur
71	Vis 6 pans creux M10x80	98	Vis hexagonale M8x50
72	Circlips de 26	99	Ecrou M8
73	Roulement 6000-2Z/Z2	100	Vis 6 pans creux M6x20
74	Poulie	101	Ecrou M8
75	Douille	102	Vis 6 pans creux M6x20
76	Ecrou frein M10	103	Rondelle de 6mm
77	Courroie 1,5x25x750	104	Ecrou frein M6
78	Tendeur M8x130mini	105	Courroie Z-V de 840mm
79	Ressort	106	Equerre
80	Vis hexagonale M10x40	107	Vis 6 pans creux M6x12
81	Ecrou M10	108	Rondelle de 6mm
82	Vis hexagonale M8x50	109	Vis 6 pans creux M6x16
83	Rondelle de 8mm	110	Ecrou frein M6
84	Ecrou M8	111	Rondelle de 6mm
85	Vis hexagonale M8x30		

Fig. 9

9

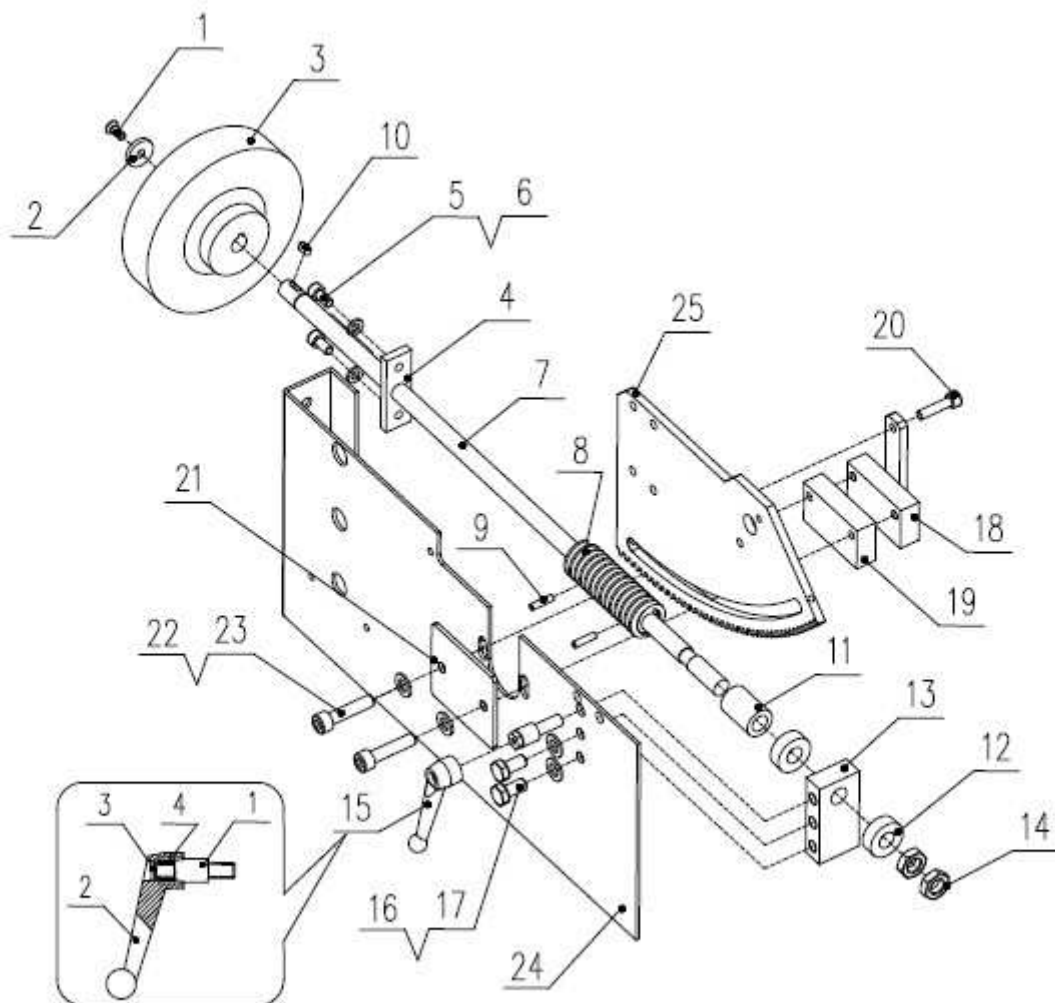

N° de pièce	Description	N° de pièce	Description
1	Vis M5x12	14	Ecrou mince M12
2	Rondelle de manivelle	15	Poignée de blocage
3	Volant de manivelle 12/125	16	Vis 6 pans creux M8x16
4	Plaque de serrage	17	Rondelle de 8mm
5	Vis 6 pans creux M6x12	18	Pièce d'attache
6	Rondelle de 6mm	19	Pièce de blocage
7	Axe du volant	20	Goujon
8	Pignon	21	Plaque
9	Goupille fendue 4x16	22	Vis 6 pans creux M6x35
10	Clavette A4x12	23	Rondelle de 6mm
11	Entretoise	24	Châssis
12	Roulement à billes 51101	25	Plaque de crémaillère
13	Bloc de fixation		

Bloc de toupillage
Fig. 10

10

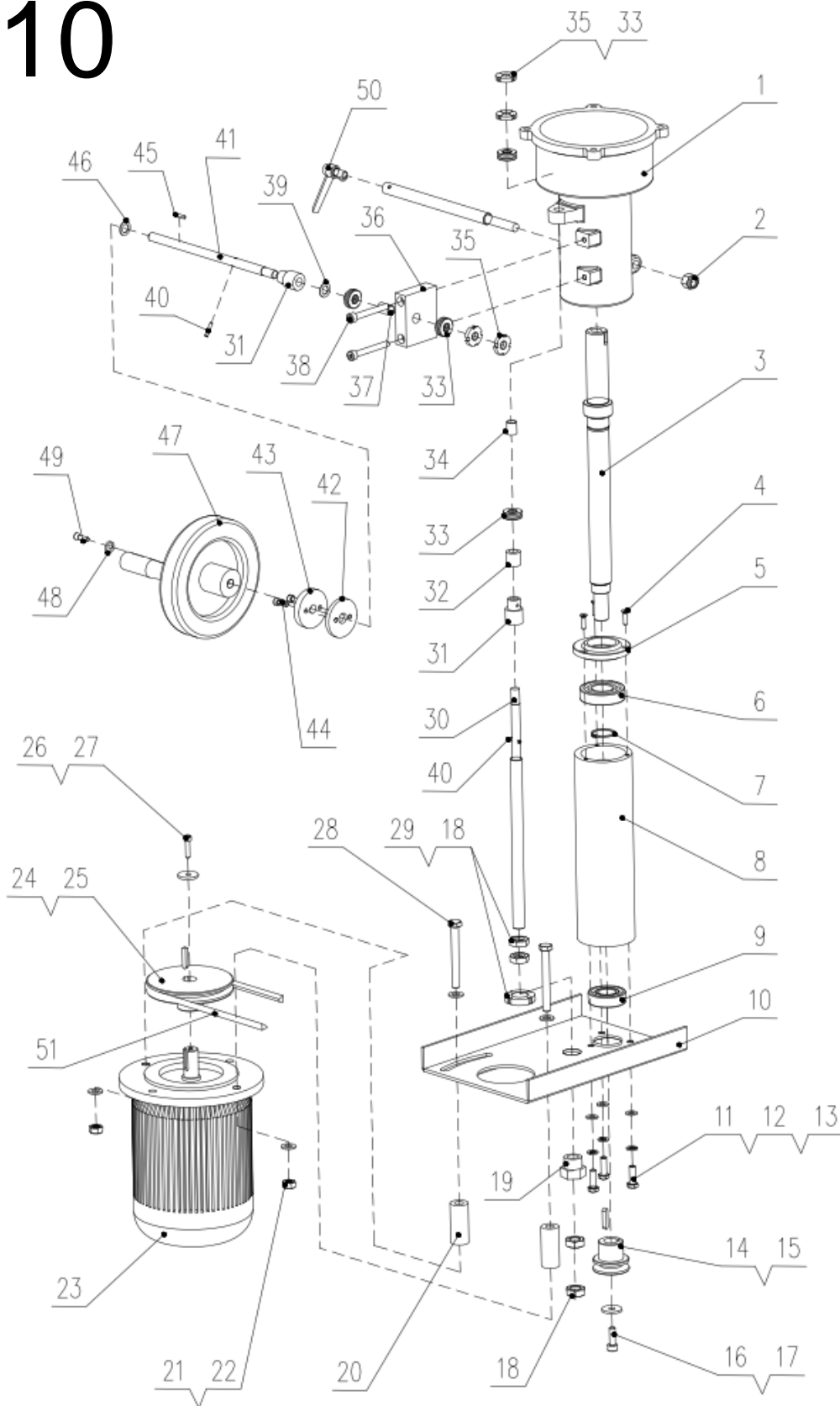

Liste des pièces détachées de la Fig. 10

N° de pièce	Description	N° de pièce	Description
1	Fût de toupie	27	Vis 6 pans creux M6x20
2	Ecrou frein M12	28	Vis hexagonale M10x100
3	Arbre de toupie	29	Ecrou M25x1,5
4	Boulon M5x16	30	Axe fileté
5	Cache du roulement	31	Pignon
6	Roulement 6206-2Z/Z2	32	Entretoise
7	Circlips de 30	33	Roulement à billes 51101
8	Fourreau	34	Fourreau B
9	Roulement 6205-2Z/Z2	35	Ecrou M12x1,25
10	Support du moteur	36	Bloc d'engrenage
11	Vis hexagonale M8x25	37	Fourreau A
12	Rondelle de 8mm	38	Vis 6 pans creux M8x70
13	Rondelle Grower de 8mm	39	Rondelle
14	Poulie d'arbre	40	Goupille fendue 4x16
15	Clavette C6x28	41	Axe
16	Rondelle de poulie d'arbre	42	Bague intérieure
17	Vis 6 pans creux M8x20	43	Bague extérieure
18	Ecrou	44	Vis 6 pans creux M6x20
19	Ecrou de translation	45	Clavette A4x12
20	Entretoise	46	Circlips de 9
21	Ecrou M10	47	Volant de manivelle 12/160
22	Rondelle de 10mm	48	Rondelle de volant
23	Moteur	49	Vis M5x12
24	Poulie de moteur	50	Poignée de blocage
25	Clavette C6x28	51	Courroie en V d 670mm
26	Rondelle de poulie moteur		

Table de chariotage
Fig. 11

11

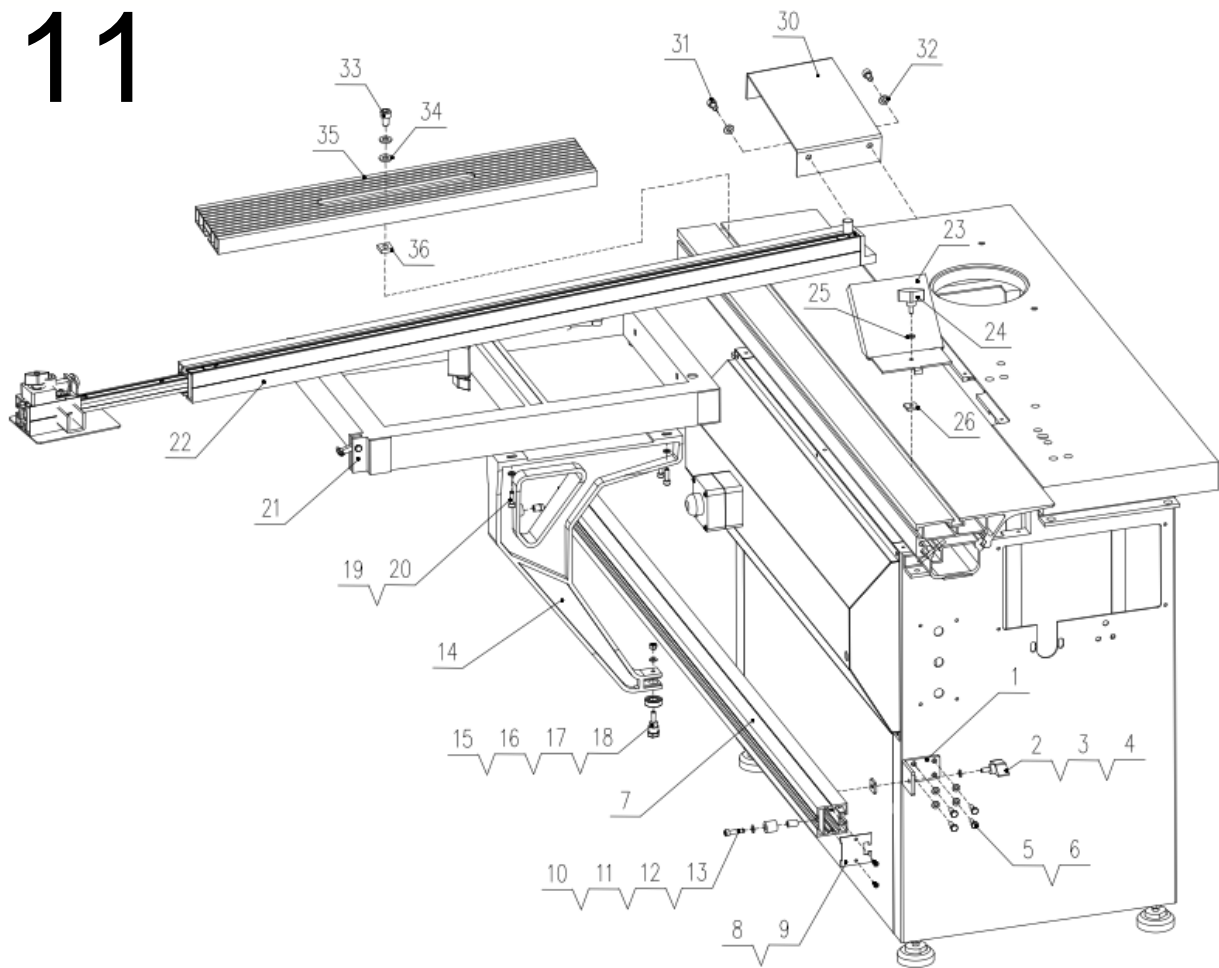

N° de pièce	Description	N° de pièce	Description
1	Equerre de fixation	19	Vis 6 pans creux M6x20
2	Poignée filetée	20	Rondelle de 6mm
3	Rondelle de 6mm	21	Table de tenonnage
4	Insert de serrage	22	Règle de chariotage
5	Vis hexagonale M6x16	23	Butée de panneau
6	Rondelle de 6mm	24	Poignée filetée
7	Rail de coulissement	25	Rondelle de 6mm
8	Cache métallique	26	Insert de serrage
9	Vis cruciforme ST4x10	27	(Vacant)
10	Vis 6 pans creux M6x25	28	(Vacant)
11	Rondelle de 6mm	29	(Vacant)
12	Manchon caoutchouc	30	Rallonge de table arrière
13	Douille	31	Vis 6 pans creux M8x12
14	Bras de soutien	32	Rondelle de 10mm
15	Vis de centrage	33	Vis 6 pans creux M10x16
16	Roulement à billes 6001	34	Rondelle de 10mm
17	Rondelle de 6mm	35	Règle à tenonner
18	Ecrou M6	36	Insert de serrage

12

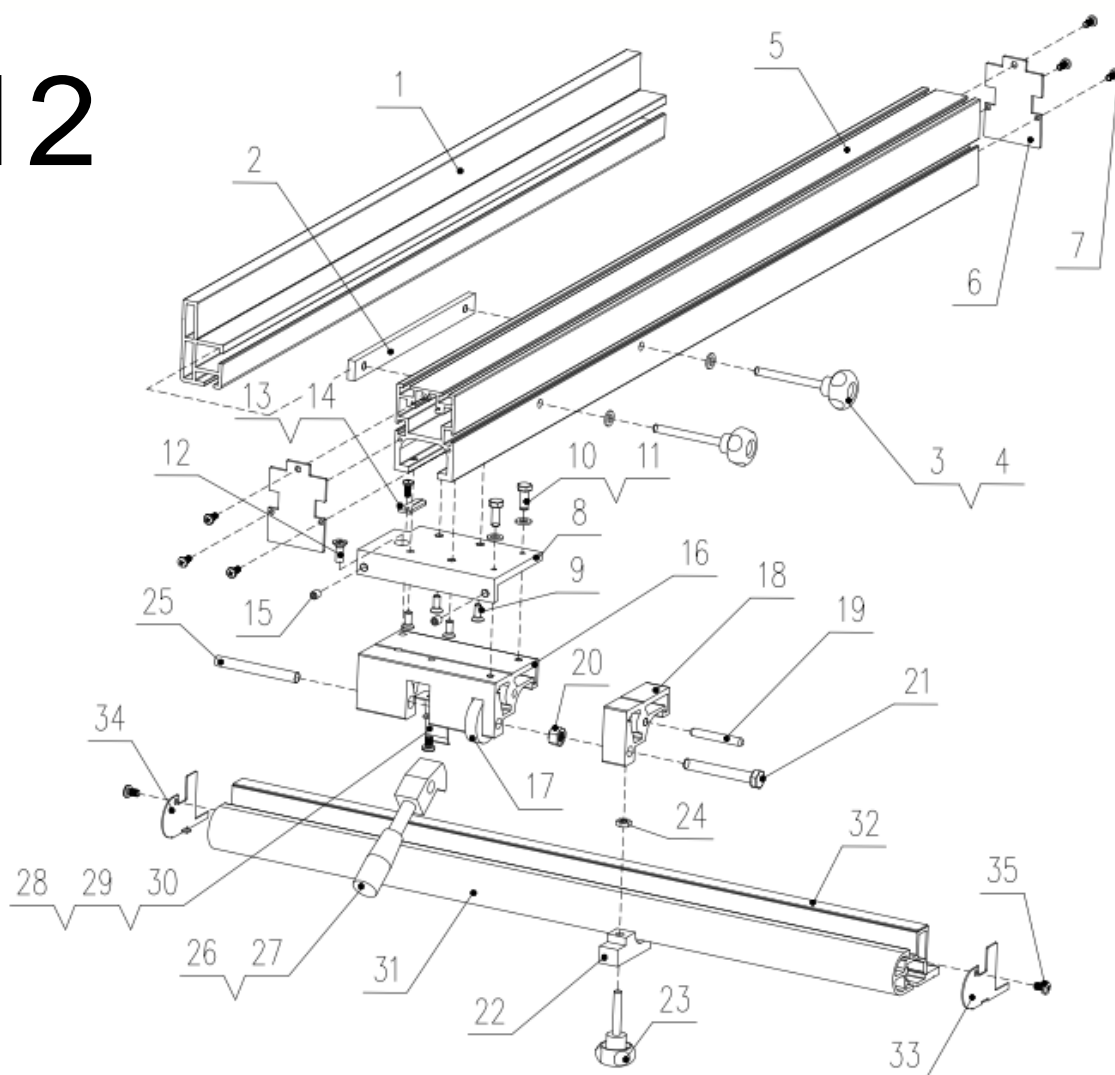

N° de pièce	Description	N° de pièce	Description
1	Guide réversible	19	Goupille A6x45
2	Plaque de serrage	20	Ecrou mince M8
3	Poignée filetée	21	Vis hexagonale M8x60
4	Rondelle de 6mm	22	Plaque de serrage
5	Guide de refente	23	Poignée filetée
6	Cache métallique	24	Ecrou M6
7	Vis cruciforme ST4x10	25	Goupille
8	Plaque de fixation	26	Poignée de blocage
9	Vis M5x12	27	Manchon de poignée
10	Vis hexagonale M6x16	28	Rondelle
11	Rondelle de 6mm	29	Vis M4x6
12	Vis M6x12	30	Rondelle de 4mm
13	Curseur	31	Support du guide
14	Vis cruciforme M5x10	32	Graduation
15	Vis M6x10	33	Cache métallique
16	Pièce de fixation du guide	34	Cache métallique
17	Molette d'ajustement	35	Vis cruciforme ST4x10
18	Pièce d'ajustement		

Protecteur de toupie
Fig. 13

13

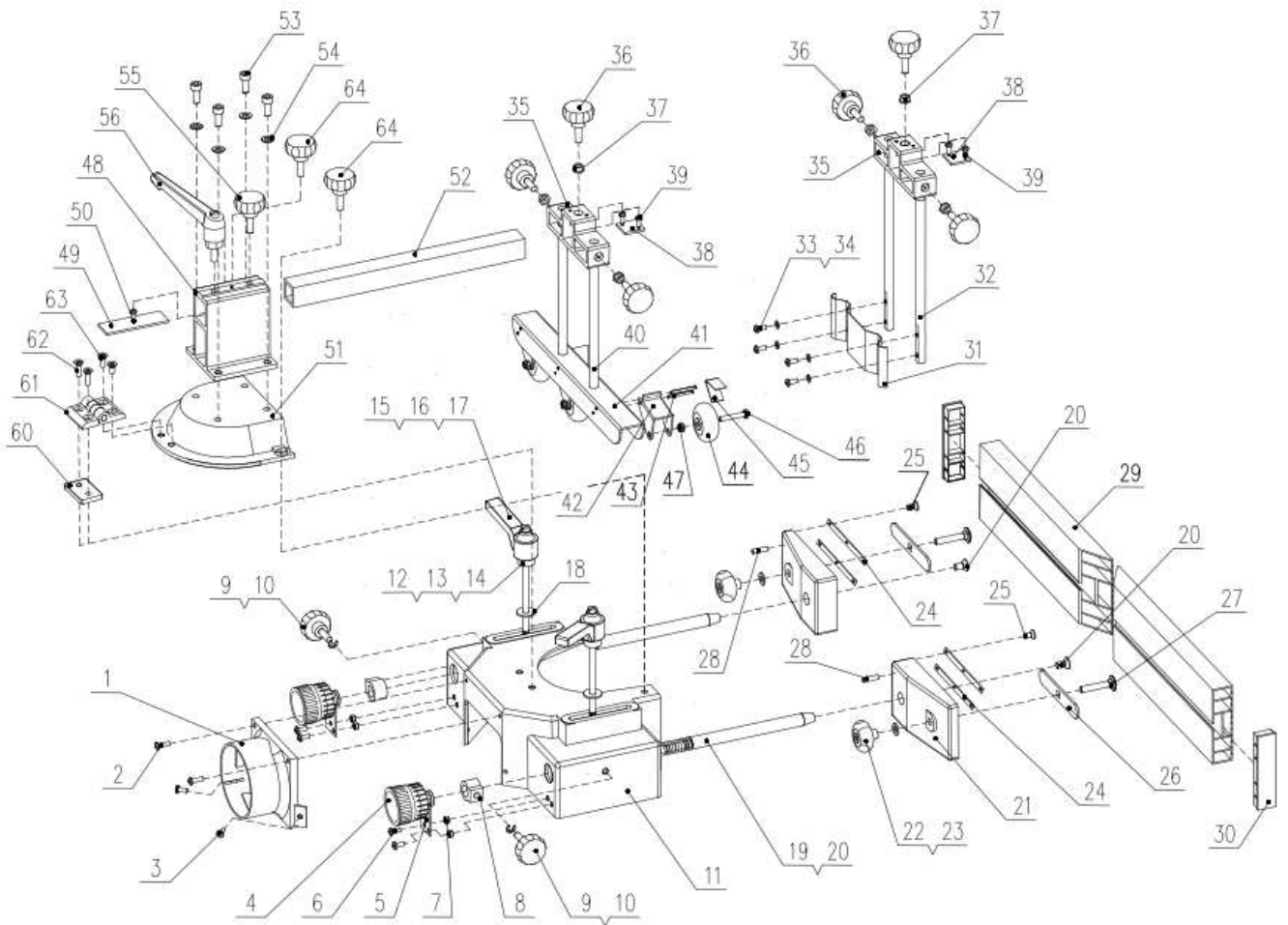

Liste des pièces détachées de la Fig. 13

N° de pièce	Description	N° de pièce	Description
1	Sortie d'aspiration	33	Vis M5x12
2	Vis cruciforme M5x16	34	Rondelle de 5mm
3	Vis cruciforme M5x12	35	Support de presseur
4	Poignée moletée	36	Poignée filetée M8
5	Plaque de maintien	37	Ecrou
6	Vis M5x16	38	Plaque de serrage
7	Ecrou M5	39	Vis
8	Bloc de serrage	40	Tige du presseur vertical
9	Poignée filetée	41	Support de galet
10	Ecrou	42	Logement de galet
11	Carter de protection	43	Goupille fendue 4x35
12	Tige de blocage M8x150	44	Galet
13	Bague de blocage	45	Plaque flexible
14	Goupille fendue 4x16	46	Vis M6x35
15	Poignée de blocage	47	Ecrou frein M6
16	Ressort	48	Support bras de fixation
17	Vis de ressort	49	Plaque de serrage
18	Rondelle	50	Vis
19	Axe de réglage du guide	51	Capot du carter
20	Vis tête fraisée M8x20	52	Bras de fixation du support
21	Support du guide	53	Vis 6 pans creux M8x20
22	Poignée filetée M8	54	Rondelle de 8mm
23	Rondelle de 8mm	55	Poignée filetée M8
24	Plaquette de réglage	56	Poignée filetée M8x20
25	Vis M5x10	57	(Vacant)
26	Plaque de serrage	58	(Vacant)
27	Vis M8x45	59	(Vacant)
28	Vis 6 pans sans tête M6x20	60	Plaque de rattrapage
29	Guide	61	Charnière du capot
30	Embout plastique	62	Vis cruciforme M6x20
31	Plaque presseur horizontal	63	Vis cruciforme M6x12
32	Tige du presseur horizontal	64	Poignée filetée M8

12. Certificat de garantie (Document détachable)

Conditions de la garantie:

Ce produit est garanti pour une période de deux ans à compter de la date d'achat (bon de livraison ou facture) et de l'enregistrement du N° de série en ligne **obligatoire**: www.leman-sa.com .

Les produits de marque LEMAN sont tous testés suivant les normes de réception en usage.

Votre revendeur s'engage à remédier à tout vice de fonctionnement provenant d'un défaut de construction ou de matières. La garantie consiste à remplacer gratuitement les pièces défectueuses. Cette garantie n'est pas applicable en cas d'exploitation non conforme aux instructions d'utilisation de la machine, ni en cas de dommages causés par des interventions non autorisées ou par négligence de l'acheteur.

Cette garantie se limite au remplacement pur et simple et sans indemnités des pièces défectueuses.

Toute réparation faite au titre de la garantie ne peut avoir pour effet de proroger sa date de validité.

Les réparations ne donnent lieu à aucune garantie.

Les réparations au titre de la garantie ne peuvent être effectuées que dans les ateliers de votre revendeur ou de ses ateliers agréés.

Le coût du transport du matériel reste à la charge du client.

Procédure à suivre pour bénéficiaire de la garantie :

Pour bénéficier de la garantie, le présent certificat de garantie devra être dûment rempli et envoyé **à votre revendeur avant de retourner le produit défectueux**.

Une copie de la facture ou du bon de livraison indiquant la date, le type de la machine et son numéro de référence devra accompagner votre demande.

Dans tous les cas **un accord préalable de votre revendeur sera nécessaire avant tout envoi**.

Référence du produit: -----

Modèle (...): -----

(Celle de votre revendeur)

Nom du produit: -----

Numéro de série: -----

N° de facture ou N° du bon de livraison: -----

(Pensez à joindre une copie de la facture ou du bordereau de livraison)

Date d'achat: -----

Description du défaut constaté: -----

Descriptif de la pièce défectueuse: -----

Votre N° de client: -----

Votre nom: -----

Tel.: -----

Votre adresse: -----

Date de votre demande: -----

Signature :



Z.A DU COQUILLA
B.P 147 SAINT CLAIR DE LA TOUR
38354 LA TOUR DU PIN cedex
FRANCE
Tél : 04 74 83 55 70
Fax : 04 74 83 09 51
info@leman-sa.com
www.leman-sa.com
