

## NOTICE D'UTILISATION ET DE MONTAGE

Référence normes : NF GAZ

Normes applicables : XP M 88-779 - NF EN 13786

### Utilisation de votre inverseur Butane BANIDES :

**Coupleurs inverseurs automatiques**  
 - Type 924 homologué sans indicateur  
 - Type 924F et 924R avec indicateur incorporé

**Pour installations domestiques utilisant les gaz de Pétrole liquéfiés**

23-1410-0885 rev.4

#### 1° Utilisation.

F

- Le coupleur inverseur pour installations domestiques à deux fonctions :
- Il assure la première détente d'une installation utilisant le propane. Il délivre une pression permettant d'alimenter un détendeur de deuxième détente indispensable pour alimenter les appareils d'utilisations. La pression régulée, exprimée en bar, est indiquée sur la plaquette d'identification (1) du coupleur inverseur.
  - Soutire automatiquement le gaz de la bouteille en réserve lorsque la bouteille en service est vide. Le fonctionnement de l'installation sur la bouteille en réserve est signalée par le changement de couleur d'un indicateur incorporé au coupleur inverseur (2) pour le 924F et 924R ou séparé et vendu à part pour le 924.

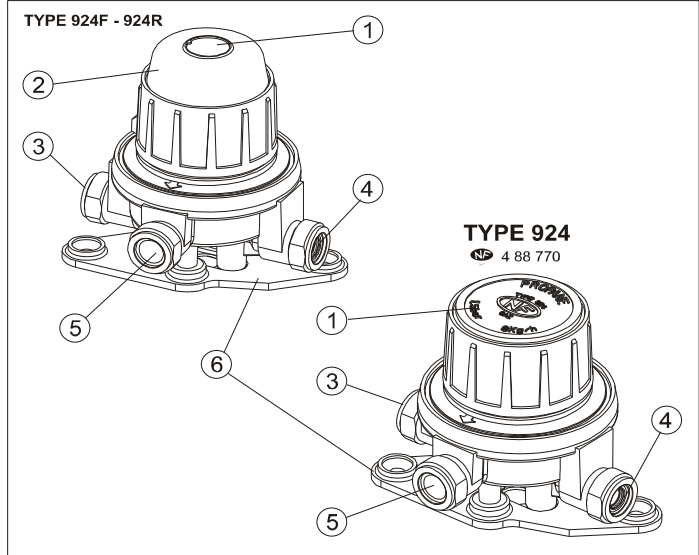

#### 2° Montage.

Le coupleur inverseur doit être à l'abri des chocs et des intempéries, il est généralement monté à l'extérieur des locaux d'habitation (consulter la législation du pays où le coupleur inverseur est installé). Pour éviter l'accumulation des produits gras dans l'inverseur, il doit être monté la sortie dirigée vers le bas et le plus haut possible au dessus du niveau de sortie des robinets de bouteille (15 cm minimum).

- Relier les entrées (3) et (4) (male 20x1,5) aux bouteilles à l'aide de flexibles de raccordement conformes aux normes du pays où le coupleur inverseur est utilisé.
- Raccorder la sortie (5) (20x1,5) du coupleur inverseur à une canalisation rigide.
- Démontez l'appareil pour effectuer les soudures. Ne pas utiliser de brasure tendre (Tf < 450°C). Prendre toutes les précautions pour éviter que le décapant nécessaire à la réalisation des soudures ne parviennent à pénétrer à l'intérieur du coupleur inverseur, souffler énergiquement les canalisations avant de le raccorder à l'installation.
- Vérifier l'étanchéité des raccordements à l'aide d'un produit moussant. Fixer le coupleur inverseur sur une paroi. Pour éviter d'éventuels phénomènes de corrosion par électrolyse, nous recommandons d'utiliser la semelle de fixation en plastique (6) déjà montée sur le coupleur inverseur.

#### 3° Fonctionnement.

##### 3-1 Mise en service, figure 1.

- Diriger la flèche de la manette du coupleur inverseur vers la droite ou vers la gauche. La flèche de la manette indique la bouteille qui sera en «service».
- Ouvrir les robinets de toutes les bouteilles (la bouteille en «réserve» doit être ouverte pour que le coupleur inverseur puisse soutirer le gaz quand la bouteille en «service» sera vide). L'indicateur «vistomatique» est vert.

##### 3-2 Fonctionnement sur la «réserve», figure 2.

- L'indicateur «vistomatique» est rouge ce qui signifie que la bouteille en «service» est vide.

##### 3-3 Remplacement de la bouteille «service» vide, figure 3.

- Tourner la manette du coupleur inverseur d'un demi tour. La bouteille précédemment en «réserve» devient la bouteille en «service». L'indicateur «vistomatique» devient vert (s'il reste rouge cela signifie que l'installation a fonctionné trop longtemps sur la bouteille en «réserve» et que cette dernière est maintenant vide elle aussi).
- Fermer le robinet de la bouteille vide. Déconnecter la bouteille du coupleur inverseur.
- Connecter la bouteille pleine au coupleur inverseur et ouvrir le robinet. Vérifier l'étanchéité avec un produit moussant. La bouteille neuve est maintenant la «réserve» de l'installation.

#### 4° Entretien.

L'appareil ne nécessite pas d'entretien particulier. Si un nettoyage est effectué, utiliser de l'eau savonneuse (ne pas utiliser de solvant).

Fig. 1

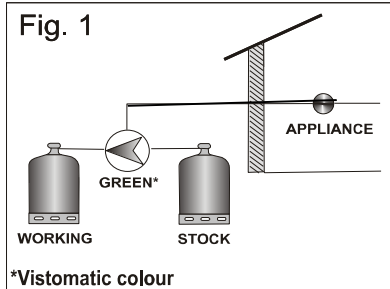

\*Vistomatic colour

Fig. 2

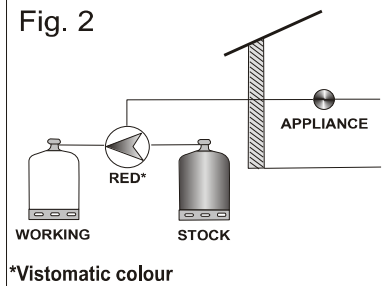

\*Vistomatic colour

Fig. 3

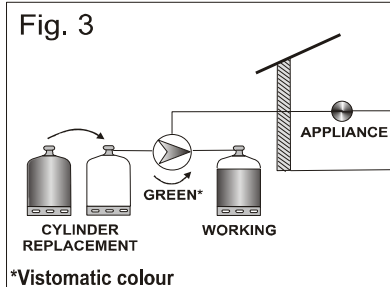

\*Vistomatic colour

**NB : L'inverseur Butane s'installe à l'intérieur des locaux**