

- FR** 2-6 / 37-38
- EN** 7-11 / 37-38
- DE** 12-16 / 37-38
- ES** 17-21 / 37-38
- RU** 22-26 / 37-38
- IT** 27-31 / 37-38
- NL** 32-36 / 37-38

**STARTRONIC
400 / 800**

INSTRUCTIONS DE SÉCURITÉ

Ce manuel d'utilisation comprend des indications sur le fonctionnement de votre appareil et les précautions à suivre pour votre sécurité.

Merci de le lire attentivement avant la première utilisation et de le conserver soigneusement pour toute relecture future.

Ces instructions doivent être lues et bien comprises avant toute opération.

Toute modification ou maintenance non indiquée dans le manuel ne doit pas être entreprise.

Tout dommage corporel ou matériel dû à une utilisation non-conforme aux instructions de ce manuel ne pourra être retenu à la charge du fabricant.

En cas de problème ou d'incertitude, veuillez consulter une personne qualifiée pour manier correctement l'appareil.

Cet appareil doit être utilisé uniquement pour faire du démarrage dans les limites indiquées sur l'appareil et le manuel. Il faut respecter les instructions relatives à la sécurité. En cas d'utilisation inadéquate ou dangereuse, le fabricant ne pourra être tenu responsable.

Cet appareil peut être utilisé par des enfants âgés d'au moins 8 ans et par des personnes ayant des capacités physiques, sensorielles ou mentales réduites ou dénuées d'expérience ou de connaissance, s'ils (si elles) sont correctement surveillé(e)s ou si des instructions relatives à l'utilisation de l'appareil en toute sécurité leur ont été données et si les risques encourus ont été appréhendés. Les enfants ne doivent pas jouer avec l'appareil. Le nettoyage et l'entretien par l'utilisateur ne doivent pas être effectués par des enfants sans surveillance.

A n'utiliser en aucun cas pour charger des piles ou des batteries non-rechargeables.

Ne jamais charger une batterie gelée ou endommagée.

Ne pas couvrir l'appareil.

Ne pas placer le l'appareil à proximité d'une source de chaleur et à des températures durablement élevées (supérieurs à 50°C).

Le mode de fonctionnement automatique ainsi que les restrictions applicables à l'utilisation sont expliqués ci-après dans ce mode d'emploi.

- Eviter les flammes et les étincelles.
- Protéger les surfaces de contacts électriques de la batterie à l'encontre des courts-circuits.



Risque de projection d'acide !



- Porter des lunettes et des gants de protection.



- En cas de contact avec les yeux ou la peau, rincer immédiatement à l'eau et consulter un médecin sans tarder.



Appareil de classe III.

Entretien :



- L'appareil ne nécessite aucune maintenance particulière.
- Régulièrement, enlever le capot et dépoussiérer à la soufflette. En profiter pour faire vérifier la tenue des connexions électriques avec un outil isolé par un personnel qualifié.
- N'utiliser en aucun cas des solvants ou autres produits nettoyants agressifs.
- Nettoyer les surfaces de l'appareil à l'aide d'un chiffon sec.

Réglementation :



- Appareil conforme aux directives européennes.
- La déclaration de conformité est disponible sur notre site internet.



- Marque de conformité EAC (Communauté économique Eurasienne).



Mise au rebut :

- Ce matériel fait l'objet d'une collecte sélective. Ne pas jeter dans une poubelle domestique.



S'assurer que le moteur du véhicule est éteint, frein à main enclenché.



Éteignez tous les appareils électriques et électroniques de votre véhicule (climatisation, ventilateur, radio, lumières, etc).

DESCRIPTION GÉNÉRALE

Destiné aux véhicules équipés d'une batterie 12 V (6 élément 2V), ce démarreur autonome est doté de supercondensateurs et utilise la tension de la batterie d'un véhicule en fonctionnement pour se recharger et démarrer le moteur en quelques secondes d'un véhicule en panne.

MODE STANDARD

Fonction de démarrage d'urgence pour les véhicules essence ou diesel équipés d'une batterie 12V.

Pour démarrer un véhicule, veuillez procéder comme suit :

1



S'assurer que les bornes de la batterie du véhicule à démarrer sont propres, sans graisse ni corrosion.

- 2**

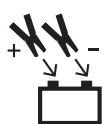

Branchez la pince rouge au (+) de votre batterie, branchez la pince noire au (-) de votre batterie.
- 3**



L'appareil se met en marche automatiquement et affiche la tension de la batterie du véhicule grâce aux voyants (7).
- 4**



Appuyez sur le bouton marche/arrêt (*bouton 4*) afin de commencer la recharge de l'appareil STARTRONIC.
- 4**



La recharge complète prend environ 2 minutes. Durant ce temps, les voyants de l'indicateur de tension vont clignoter jusqu'à atteindre 14V.
- 5**



Lorsque le voyant 14V cesse de clignoter, l'appareil est rechargé et prêt à démarrer votre véhicule.
- 5**

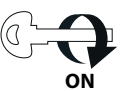

Démarrer le moteur.
- 6**

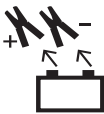

Lorsque le moteur démarre, retirez les pinces du véhicule.

MODE PRÉCHARGE



Il est possible que la batterie du véhicule soit trop déchargée (<5V) pour recharger complètement le STARTRONIC. Dans ce cas, le voyant défaut (6) s'allume en rouge pendant la charge. L'appareil peut-être préchargé de 3 façons :

- 1**

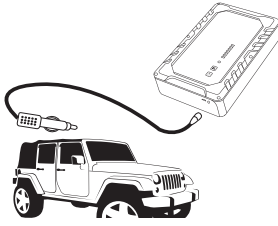

Branchez l'adaptateur voiture (8) sur la prise allume cigare d'un véhicule. Branchez au port d'entrée (3) du STARTRONIC l'autre extrémité de l'adaptateur pour démarrer la charge (*La recharge complète de l'appareil prendra environ 2 minutes*).

OU
- 1**

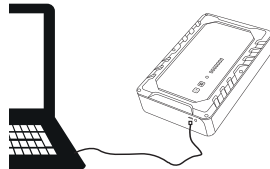

Le STARTRONIC peut être rechargé grâce à son port micro USB (2) avec tous les appareils électroniques équipés d'un port USB 5V 2A. Le câble de charge USB n'est pas fourni (*La recharge complète de l'appareil prendra environ 15 minutes*).

OU
- 1**

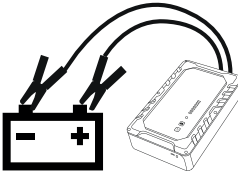

Connectez le STARTRONIC à une batterie 12V de substitution et appuyez sur le bouton Marche/arrêt pour démarrer la charge (*La recharge complète de l'appareil prendra environ 2 minutes*).
- 4**



Lorsque le voyant 14V cesse de clignoter, l'appareil est rechargé et prêt à démarrer votre véhicule.

- 2

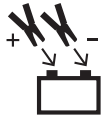

Branchez la pince rouge au (+) de votre batterie et la pince noire au (-) de votre batterie.
- 3



Appuyez sur le bouton marche/arrêt (*bouton 4*), le voyant 14V est allumé.
- 4



Démarrer le moteur.
- 5



Lorsque le moteur démarre, retirer les pinces du véhicule.

MODE BYPASS

Si le démarrage a échoué en mode Standard et avec la précharge, le calculateur embarqué de votre véhicule n'autorise peut-être pas le démarrage car la tension de la batterie (*du véhicule*) est < 8V. Dans ce cas, suivez les étapes du mode BYPASS.

- 1

Effectuez seulement l'étape 1 du mode précharge (voir ci-dessus).

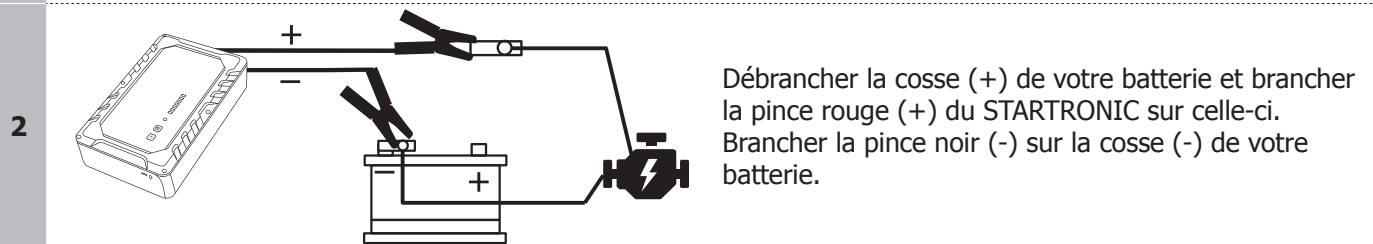

Vérifier les branchements avant de passer à l'étape suivante. NE PAS INVERSER LES POLARITÉS.

- 3



Faire un appui long sur le bouton ON/OFF pour activer le mode BYPASS et attendre 5 secondes avant de démarrer votre véhicule.





- 4

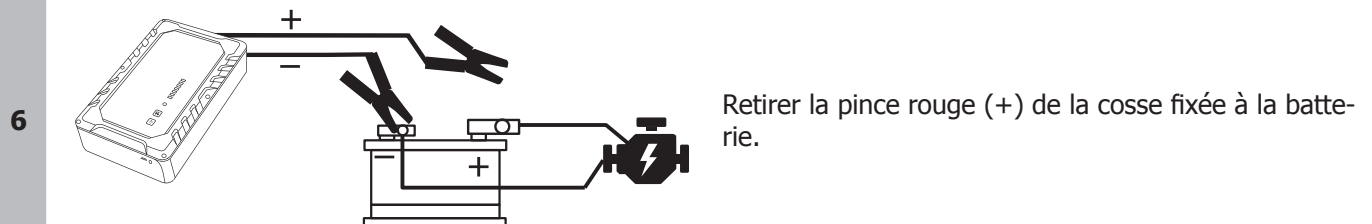
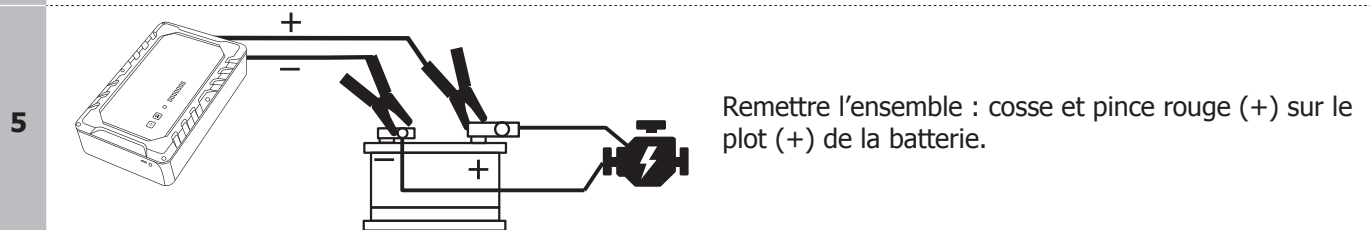

Démarrer le moteur.

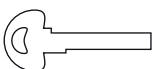

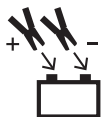
MODE GLOW : PRÉCHAUFFAGE MOTEUR DIESEL

- 1  Par temps froid, mettre la clé du neiman en position préchauffage. L'icône  apparaît sur votre tableau de bord.
- 2  Branchez la pince rouge au (+) de votre batterie et la pince noire au (-) de votre batterie.
- 3  Appuyer sur le bouton GLOW en vérifiant au préalable que votre STARTRONIC est complètement chargé.
- 4  Démarrer le moteur.

Note : La touche GLOW est inactive dans le mode BYPASS.

TÉMOIN DÉFAUT/BYPASS (6)

	Rouge fixe	courts-circuits inversion de polarités tension batterie < 5 V
	Vert fixe	mode «BYPASS» actif
	Rouge/vert	mode «GLOW» (<i>Préchauffage</i>) actif

CONDITIONS DE GARANTIE

La garantie couvre tous défauts ou vices de fabrication pendant 1 an, à compter de la date d'achat (pièces et main d'oeuvre).

La garantie ne couvre pas :

- Toutes autres avaries dues au transport.
- L'usure normale des pièces (Ex. : câbles, pinces, etc.).
- Les incidents dus à un mauvais usage (erreur d'alimentation, chute, démontage).
- Les pannes liées à l'environnement (pollution, rouille, poussière).

En cas de panne, retourner l'appareil à votre distributeur, en y joignant :

- un justificatif d'achat daté (ticket de sortie de caisse, facture....)
- une note explicative de la panne.

SAFETY INSTRUCTION

This manual contains safety and operating instructions. Read it carefully before using the device for the first time and keep it in a safe place for future reference.

Read and understand the following safety recommendations before using or servicing the unit.

Any change or servicing that is not specified in the instruction manual must not be undertaken.



The manufacturer is not liable for any injury or damage due to a non-compliance with the instructions featured in this manual.

In the event of problems or uncertainties, please consult a qualified person to handle the device properly.

This machine should only be used for start-up operations indicated on the machine and in the instruction manual. The operator must respect the safety precautions. In case of inadequate or unsafe use, the manufacturer cannot be held liable.

This device may be used by children from age 8 and by persons with reduced physical, sensory or mental capabilities or lack of experience and knowledge, provided that they are under supervision or have been told how to use the device safely and are aware of the potential risks. Children must not use the device as a plaything. Cleaning and servicing tasks may not be carried out by children unless they are supervised.

Do not use to charge small batteries or non rechargeable batteries.

Never charge a frozen or damaged battery.

Do not cover the device.

Do not place the unit near a heat source and long lasting high temperatures (above 50°C).

The operating mode of the automatic charger and the restrictions applicable to its use are explained below in this manual.



- Avoid flames and sparks.
- Protect the battery's electrical contact surfaces against short-circuits.



Risk of acid spray !



- Wear protective goggles and gloves.



- In case of contact with the eyes or the skin, rinse with water abundantly and see a medical doctor as soon as possible.



Class III device.



Maintenance:

- The device does not require any specific maintenance.
- Regularly take off the cover and remove dust with an air gun. Take the opportunity to have a qualified person check the electrical connections with an insulated tool.
- Do not use solvents or any aggressive cleaning products.
- Clean the device's surfaces with a dry cloth.



Regulations :

- Machine compliant with European directives.
- The certificate of compliance is available on our website.



- EAC Conformity marking (Eurasian Economic Community).



Waste management:

- This product should be disposed of at an appropriate recycling facility. Do not dispose of in a domestic bin.



Make sure that the vehicle's engine is off, handbrake on.



Switch off all electrical and electronic machines in the vehicle (AC, ventilation, radio, lights, etc).

DESCRIPTION GÉNÉRALE

Destiné aux véhicules équipés d'une batterie 12 V (6 élément 2V), ce démarreur autonome est doté de supercondensateurs et utilise la tension de la batterie d'un véhicule en fonctionnement pour se recharger et démarrer le moteur en quelques secondes d'un véhicule en panne.

STANDARD MODE

Emergency start function for petrol or diesel vehicles equipped with a 12V battery.

To start a vehicle, please process as follows:

1		Make sure that the vehicle's battery terminals are clean, grease and corrosion free.
2		Connect the red clamp to the battery's (+) and the black clamp to the battery's (-).
3		The device switches on automatically and displays its internal voltage via the indicators (7).



Press the on/off button (key 4) before starting the charge of the STARTRONIC.

4



Full charge takes approximately 2 minutes. During the charge, the voltage indicators will blink until they reach 14V.



When the 14V indicator stops blinking, the device is charged and ready to start your vehicle.

5



Start your engine.

6

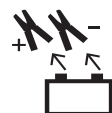

When the engine starts, remove the clamps from the vehicle.

PRECHARGE MODE



It is possible that the vehicle's battery is too deeply discharged (<5V) and will not fully charge the STARTRONIC. In that case, the fault indicator (6) turns red during the charge. The device can be charged in 3 different ways :

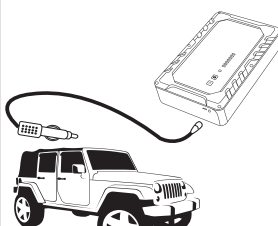

Plug the car adaptor (8) on the car's cigarette lighter socket. Plug the other end to the STARTRONIC's entry port (3) to start the charge. (Full charge will take approximately 2 minutes.)

or

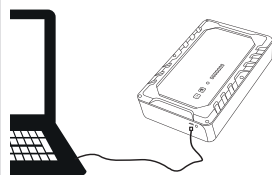

The STARTRONIC can be charged via its micro USB port (2) with any device equipped with a USB port 5V 2A. USB charging cable not supplied. (Full charge will take approximately 15 minutes.)

or

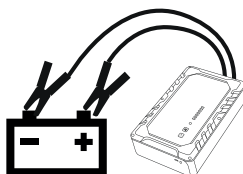

Connect the STARTRONIC to a substitute 12V battery and press the on/off button to start. (Full charge will take approximately 2 minutes.)



When the 14V indicator stops blinking, the device is charged and ready to start your vehicle.

2

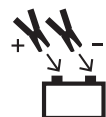

Connect the red clamp to the battery's (+) and the black clamp to the battery's (-).

3



Press the on/off button (key 4), the 14V indicator comes on.



Start your engine.



When the engine starts, remove the clamps from the vehicle.

BYPASS MODE

If the start has failed in Standard mode and with the precharge, the vehicle's systems may not allow the start as the battery voltage is < 8V. In that case, follow the BYPASS steps.

1 Only follow the first step of the precharge mode (see above).

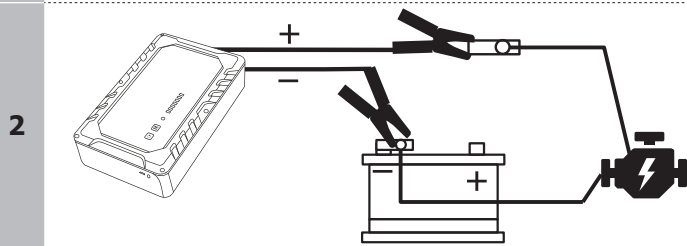

Unplug the (+) connector from your battery's terminal and connect the STARTRONIC's red clamp (+) to it. Connect the black clamp (-) to the (-) terminal on the battery.



**Check the connections before proceeding to the next step.
DO NOT INVERT THE POLARITIES.**



Press the ON/OFF button to activate the BYPASS mode and wait 5 seconds before starting your vehicle.

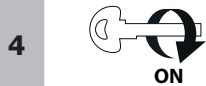

Start your engine.

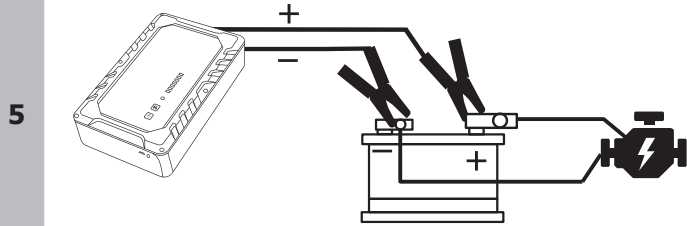

Connect the red clamp (+) to the battery's (+) terminal.

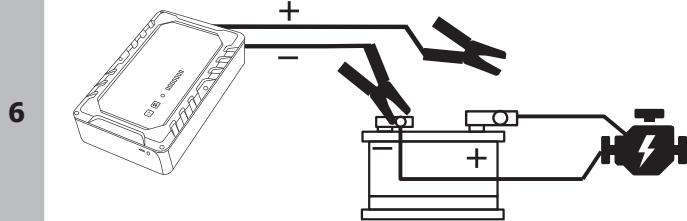

Remove the red clamp (+) from the battery's (+) terminal.

GLOW MODE : PREHEATING DIESEL ENGINE

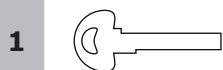

During cold weather, put the car key in preheating mode. The icon appears on your dashboard.

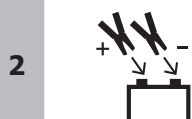

Connect the red clamp to the battery's (+) and the black clamp to the battery's (-).

3



Press the GLOW button by checking that your STARTRONIC is completely charged.

4



Start your engine.

Note : The GLOW button is inactive in BYPASS mode.

FAULT/BYPASS INDICATOR (6)

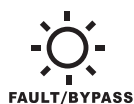

Red	short-circuits polarity inversions Battery voltage < 5V
Green	«BYPASS» mode active
Red/green	«GLOW» mode (Prejheating) active

SICHERHEITSANWEISUNGEN



Diese Betriebsanleitung enthält Sicherheits- und Betriebshinweise. Bitte lesen Sie diese Anleitung aufmerksam durch, bevor Sie das Gerät zum ersten Mal benutzen und bewahren Sie diese sorgfältig auf. Die Nichteinhaltung dieser Anweisungen und Hinweise kann mitunter zu schweren Personen- und Sachschäden führen. Nehmen Sie keine Wartungsarbeiten oder Veränderungen am Gerät vor, wenn diese nicht explizit in der Anleitung genannt werden. Der Hersteller haftet nicht für Verletzungen oder Schäden, die durch unsachgemäße Handhabung dieses Gerätes entstanden sind. Bei Problemen oder Fragen zum korrekten Gebrauch dieses Gerätes, wenden Sie sich bitte an entsprechend qualifiziertes und geschultes Fachpersonal. Dieses Gerät darf ausschließlich zum Laden/Starten und/oder zur Spannungsversorgung für die in der Anleitung oder auf dem Gerät genannten Anforderungen genutzt werden. Die Sicherheitshinweise müssen in jedem Fall beachtet werden. Im Fall einer unsachgemäßen oder gefährlichen Verwendung kann der Hersteller nicht haftbar gemacht werden.

Schützen Sie das Gerät vor unbefugtem Gebrauch. Kinder unter 8 Jahren dürfen nicht mit diesem Gerät spielen. Befinden sich Kinder oder Personen mit eingeschränkten körperlichen oder geistigen Fähigkeiten sowie Personen ohne explizite Erfahrung im Umgang mit dem Produkt in der Nähe des Gerätes, sorgen Sie bitte für ausreichend Schutz und Kontrolle bei Benutzung des Gerätes.

Laden Sie nie defekte oder nicht aufladbare Batterien.

Laden Sie niemals eine beschädigte oder gefrorene Batterie.

Decken Sie das Gerät während der Nutzung nicht ab.

Lagern Sie das Gerät nicht in der Nähe einer Wärmequelle oder bei dauerhaft hohen Temperaturen (über 50°C).

Der Automatik-Modus sowie die Einschränkungen bei der Benutzung werden nachfolgend in der Betriebsanleitung erklärt.



- Vermeiden Sie Funken und Flammen
- Schützen Sie die Pole der Batterie vor Kurzschlüssen.



Es besteht die Gefahr von Säurespritzern!



- Tragen Sie eine Schutzbrille und Handschuhe.



- Bei Kontakt der Batteriesäure mit den Augen oder der Haut gründlich mit Wasser nachspülen und sofort einen Arzt aufsuchen.



Klasse III-Gerät

Wartung:



- Das Gerät benötigt keine besondere Wartung.
- Öffnen Sie regelmäßig das Gehäuse und entfernen Sie Staub und andere Ablagerungen. Beachten Sie hierbei die geltenden Sicherheitsvorschriften.
- Benutzen Sie niemals Lösungsmittel oder andere aggressive Reinigungsprodukte.
- Reinigen Sie die Oberfläche des Gerätes mithilfe eines trockenen Tuches.

Richtlinien:



- Das Gerät entspricht den europäischen Richtlinien und Normen.
- Die Konformitätserklärung finden Sie auf unsere Webseite.



- EAC-Konformitätszeichen (Eurasische Wirtschaftsgemeinschaft)



Entsorgung:

- Produkt für selektive Sammlung (Sondermüll). Nicht mit dem Hausmüll entsorgen!



Vor Verwendung Fahrzeugmotor immer abstellen und Feststellbremse anziehen.



Schalten Sie alle elektrischen und elektronischen Verbraucher des Fahrzeugs aus (Klimaanlage, Lüfter, Radio, Beleuchtung, usw.)

BESCHREIBUNG

Dieses autonome Starthilfegerät ist für Fahrzeuge mit 12V (sechs 2 V-Elemente) Batterien geeignet. Die eingebauten Superkondensatoren werden an einer Fahrzeugbatterie bei laufendem Motot aufgeladen und können dann ein Fahrzeug in einigen Sekunden neu starten.

STANDARD-MODUS

STANDARD-MODUS Notfall-Starthilfefunktion für 12V-Fahrzeugbatterien (Benzin oder Diesel). Das Fahrzeug soll wie folgt gestartet werden:

1		Prüfen Sie, dass die Fahrzeugbatterie-Polklemmen sauber und fettfrei sind.
2		Schließen Sie die rote Klemme an den (+)-Pol und die schwarze Klemme an den (-)-Pol der Batterie an.
3		Das Gerät schaltet sich automatisch ein und zeigt die interne Ladungsspannung der Batterie durch die Anzeige (7).

4



Drücken Sie den Ein/Aus-Taster (4). Das Startronic beginnt mit der Ladung des internen internen Speichers.



Die Komplettladung des internen Speichers benötigt ca. 2 Minuten. Die Spannungs-Kontrolllampen blinken, bis das Gerät 14V erreicht hat.



Sobald die 14V-Kontrolllampe dauerhaft leuchtet ist das Gerät aufgeladen und betriebsbereit.

5



Jetzt den Motor starten.

6

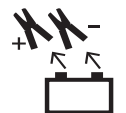

Sobald der Motor gestartet ist, entfernen Sie die Klemmen von den Batteriepolen.

VORLADE-MODUS



Sollte die Fahrzeugbatterie tief entladen sein (<5V) kann das Startronic möglicherweise nicht komplett aufgeladen werden. In diesem Fall blinkt die Fehler-Kontrolllampe (6) rot beim Aufladen. Es gibt 3 Möglichkeiten, das Gerät vorzuladen:

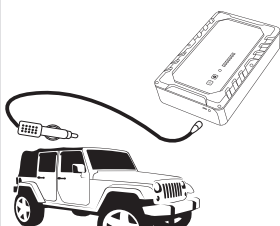

über das Zigarettenanzünderanschlusskabel (8) an einem anderen Fahrzeug. Schließen Sie es über den Eingangsport des Startronic an um den Ladevorgang zu starten. Eine Komplettladung benötigt bis zu 2 Minuten.

oder

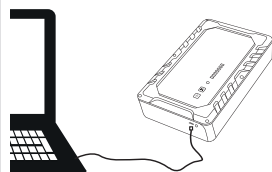

über den Mikro-USB-Port (2). Sie können den Port an Geräten anschliessen, die mit einem 5V/2A-USBPort ausgestattet sind. Das USB-Ladekabel ist nicht im Lieferumfang enthalten. Eine Komplettladung über USB benötigt bis zu 15 Minuten.

1

oder

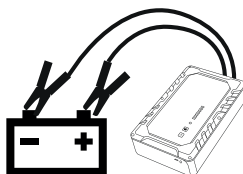

Mit einer 12V-Ersatzbatterie. Drücken Sie auf den Ein/Aus-Taster, um den Ladevorgang zu starten. Eine Komplettladung benötigt bis zu 2 Minuten.



Sobald die 14V-Kontrolllampe dauerhaft leuchtet ist das Gerät aufgeladen und betriebsbereit.

2

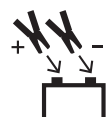

Schließen Sie die rote Klemme an den (+)-Pol und die schwarze Klemme an den (-)-Pol der Batterie an.

3



Drücken Sie den Ein/Aus-Taster (4), die 14V-Kontrolllampe leuchtet dauerhaft.



Jetzt den Motor starten.



Sobald der Motor gestartet ist, entfernen Sie die Klemmen von den Batteriepolen.

BYPASS-MODUS

Sollte das Starten des Fahrzeugs weder im Standard, noch im Vorlademodus gelingen, wird dies eventuell vom Fahrzeugsystem verhindert weil die Bordspannung unter 8V liegt. In diesem Fall führen Sie die folgenden Schritte durch (BYPASS-Modus).

1 Führen Sie den ersten Schritt des Vorlade-Modus durch (weiter wie nachfolgend beschrieben).

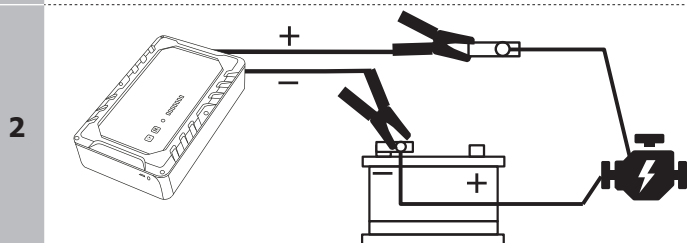

Entfernen Sie den (+)-Anschluß an der Batterie und verbinden Sie die rote Klemme des Startronics mit dem zuvor entfernten Anschlußkabel. Verbinden Sie jetzt schwarze Klemme des Startronic mit dem (-)-Pol der Batterie.



Prüfen Sie alle Anschlüsse auf korrekten Sitz und gehen zum nächsten Schritt. ACHTEN SIE AUF VERPOLUNGSRISIKEN.



Drücken Sie lange auf den Ein/Aus-Taster , um den BYPASS-Modus zu aktivieren. Warten Sie 5 Sekunden bis Sie das Fahrzeug starten.

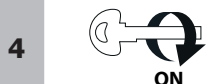

Jetzt den Motor starten.

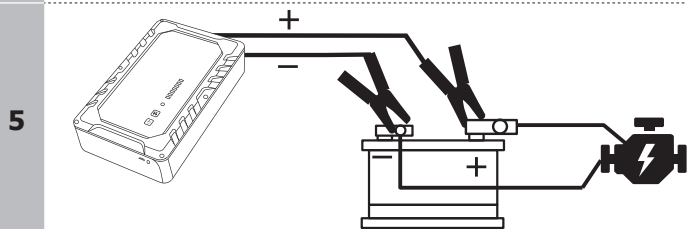

Montieren Sie jetzt den (+)-Anschluß wieder gemeinsam mit der roten Klemme des Startronics am (+)-Pol der Batterie.

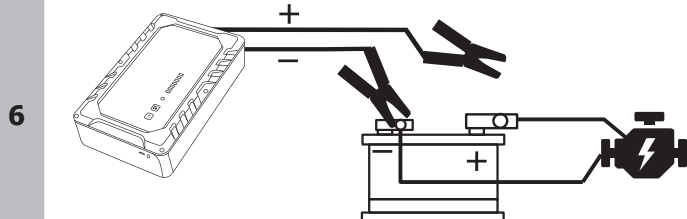

Entfernen Sie die rote Klemmen von den Batteriepolen.

GLOW-MODUS. VORGLÜHEN VON DIESEL-MOTOREN.



Bei kaltem Wetter positionieren Sie das Zünd-Schloss auf Vorglühen. Siehe Symbol Anzeigetafel.



Schließen Sie die rote Klemme an den (+)-Pol und die schwarze Klemme an den (-)-Pol der Batterie an.

3



Drücken Sie den »GLOW«-Taster nachdem das Startronic volle Ladung erreicht hat.

4



Jetzt den Motor starten.

Hinweis: Die Funktion »GLOW« ist im BYPASS-Modus nicht aktiv.

FEHLER-KONTROLLAMPE / BYPASS (6)



leuchtet rot	Kurzschluss / Verpolung / Batteriespannung < 5V
leuchtet grün	BYPASS-Modus aktiviert
rot/grün	GLOW-Modus (Vorglühen) aktiviert

HERSTELLERGARANTIE

Die Garantieleistung des Herstellers erfolgt ausschließlich bei Fabrikations- oder Materialfehlern, die binnen 12 Monate nach Kauf angezeigt werden (Nachweis Kaufbeleg). Die Garantieleistung erfolgt nicht bei Defekten, die durch unsachgemäßen Gebrauch, Sturz oder harte Stöße sowie durch nicht autorisierte Reparaturen oder durch Transportschäden, die infolge des Einsendens zur Reparatur, hervorgerufen worden sind. Keine Garantie wird für Verschleißteile (z.B. Kabel, Klemmen, usw.) sowie bei Gebrauchsspuren übernommen. Das betreffende Gerät bitte immer mit Kaufbeleg und kurzer Fehlerbeschreibung ausschließlich über den Fachhandel einsenden. Die Reparatur erfolgt erst nach Erhalt einer schriftlichen Akzeptanz (Unterschrift) des zuvor vorgelegten Kostenvoranschlags durch den Besteller. Im Fall einer Garantieleistung trägt GYS ausschließlich die Kosten für den Rückversand an den Fachhändler.

INSTRUCCIONES DE SEGURIDAD

Este manual de uso incluye indicaciones sobre el funcionamiento de su aparato y las precauciones a seguir para su seguridad.

Lea atentamente este documento antes del primer uso y consérvelo para una futura lectura.

Estas instrucciones deben leerse y ser comprendidas antes de toda operación.

Toda modificación o mantenimiento no indicado en el manual no se debe llevar a cabo.



Todo daño físico o material debido a un uso no conforme con las instrucciones de este manual no podrá atribuírsele al fabricante.

En caso de problema o de incertidumbre, consulte con una persona cualificada para manejar correctamente el aparato.

Este aparato se debe utilizar solamente para realizar el arranque dentro de los límites indicados en el aparato y el manual. Se deben respetar las instrucciones relativas a la seguridad: En caso de uso inadecuado o peligroso, el fabricante no podrá considerarse responsable.

Este aparato se puede utilizar por niños de al menos 8 años y por personas con capacidades físicas, sensoriales o mentales reducidas o sin experiencia o conocimiento, siempre y cuando estén correctamente vigilados o si han recibido instrucciones respecto al uso del aparato con toda seguridad y si los riesgos que conllevan se hayan comprendido. Los niños no deben jugar con el aparato. Los niños sin vigilancia no deben limpiar ni efectuar mantenimiento alguno del aparato.

En ningún caso se debe usar este aparato para cargar pilas o baterías no recargables.

No cargue nunca una batería helada.

No cubra el aparato.

No colocar el aparato cerca de una fuente de calor y a temperaturas muy elevadas (superiores a 50°C).

El modo de funcionamiento automático y las restricciones de uso están explicadas en este manual.



- Evite las llamas y las chispas.
- Proteja las superficies de contactos eléctricos de la batería contra cortocircuitos.



Riesgo de proyección de ácido.



- Lleve gafas y guantes de protección.



- En caso de contacto con los ojos o la piel, aclare inmediatamente con agua abundantemente y consulte con un médico sin demora.



Aparato de clase III.



Mantenimiento:

- El aparato no requiere ningún mantenimiento particular.
- Con regularidad, quite la cubierta protectora y quite el polvo con una pistola de aire comprimido. Aproveche para que una persona cualificada compruebe la fijación de las conexiones eléctricas con una herramienta aislada.
- No utilice en ningún caso disolventes u otros productos de limpieza agresivos.
- Limpie las superficies del aparato con un trapo seco.



Normativa:

- Aparato conforme a las directivas europeas.
- La declaración de conformidad está disponible en nuestra página Web.



- Marca de conformidad EAC (Comunidad económica Euroasiática)



Desecho :

- Este material es objeto de una recogida selectiva. No lo deposite en un contenedor doméstico.



Asegúrese de que el motor del vehículo está apagado, y el freno de mano activado.



Apague todos los aparatos eléctricos y electrónicos de su vehículo (climatización, ventilador, radio, luces, etc).

DESCRIPCIÓN GENERAL

El aparato contiene supercondensadores y utiliza la tensión de la batería del vehículo para recargarse y arrancar el motor en algunos segundos en vehículos con baterías de 12V (6 elementos de 2V).

MODO ESTÁNDAR

Función de arranque de urgencia para vehículos de gasolina o diésel equipados con una batería de 12V.

Para arrancar un vehículo, proceda así:

1



Asegúrese de que los bornes de la batería del vehículo que se va a arrancar están limpias, sin grasa ni corrosión.

- 2

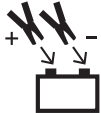

Conecte la pinza roja en el polo positivo (+) y la pinza negra en el negativo (-) de la batería.
- 3



El aparato se enciende automáticamente e indica la tensión de la batería del vehículo mediante los indicadores (7).
- 4



Presione el botón de encendido/apagado (botón 4) para iniciar la recarga del aparato STARTRONIC.
- 5



La recarga completa dura alrededor de 2 minutos. Durante este tiempo, las luces de los indicadores de tensión parpadearán hasta que alcance 14V.
- 6



Cuando el indicador de 14V deja de parpadear, el aparato está recargado y listo para arrancar su vehículo.
- 7



Arrancar el motor.
- 8

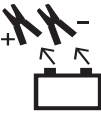

Cuando el motor arranque, retire las pinzas del vehículo.

MODO PRECARGA



Es posible que la batería del vehículo esté muy descargada (<5V) para recargar completamente el STARTRONIC. En este caso, el indicador de fallo (6) se enciende en rojo durante la carga. El aparato se puede precargar de 3 formas:

- 1

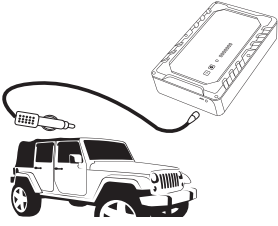

Conecte el adaptador de vehículo (8) sobre la toma del encendedor de este. Conecte al puerto de entrada (3) del STARTRONIC la otra extremidad del adaptador para iniciar la carga. La recarga completa del aparato dura alrededor de 2 minutos.
- 2

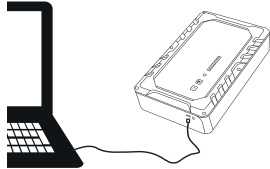

El STARTRONIC se puede recarga mediante su puerto micro USB (2) con todos los aparatos electrónicos que posean un puerto USB 5V 2A. El cable de carga USB no está incluido. La recarga completa del aparato durará alrededor de 15 minutos.
- 3

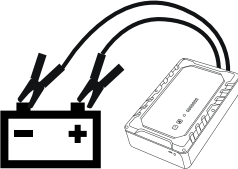

Conecte el STARTRONIC a una batería de 12V de sustitución y presione el botón de encendido/apagado para iniciar la carga. La recarga completa del aparato dura alrededor de 2 minutos.
- 4



Cuando el indicador de 14V deja de parpadear, el aparato está recargado y listo para arrancar su vehículo.

2

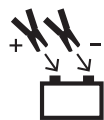

Conecte la pinza roja en el polo positivo (+) y la pinza negra en el negativo (-) de la batería.

3



Presione el botón de encendido/apagado (botón 4), se enciende el indicador de 14V.

4



Arrancar el motor.

5



Cuando el motor arranque, retire las pinzas del vehículo.

MODO BYPASS

Si el arranque ha fallado en modo Standard y con la precarga, el ordenador de a bordo puede que no autorice el arranque porque la tensión de la batería (del vehículo) sea <8V. En este caso, siga las etapas del modo BYPASS.

1 Efectúe solamente la etapa 1 del modo precarga (ver paso siguiente).

2

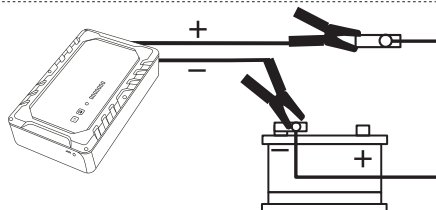

Desconecte el terminal (+) de su batería y conecte la pinza roja (+) del STARTRONIC sobre esta. Conecte la pinza negra (-) sobre el terminal (-) de su batería.



Compruebe las conexiones antes de pasar a la etapa siguiente. NO INVIERTA LAS POLARIDADES.

3



Presione durante un tiempo el botón ON/OFF  para activar el modo BYPASS y espere 5 segundos antes de arrancar su vehículo.

4



Arrancar el motor.

5

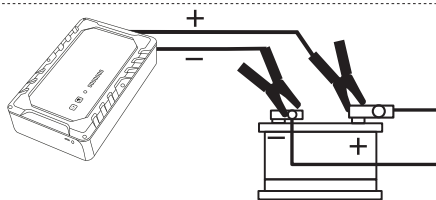

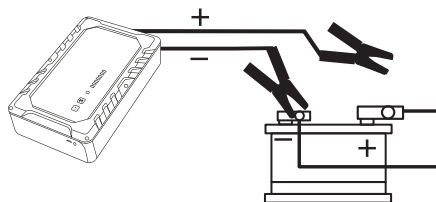

Coloque el conjunto de nuevo: terminal y pinza roja (+) sobre el borne (+) de la batería.

6



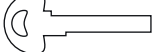

Retire la pinza roja (+) del terminal fijado a la batería.

MODO GLOW: PRECALENTAMIENTO PARA MOTOR DIÉSEL

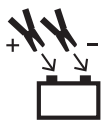
- 1**  En ambiente fríos, ponga la llave Neiman en posición precalentamiento. El icono  aparece en su tablero de a bordo.

- 2**  Conecte la pinza roja en el polo positivo (+) y la pinza negra en el negativo (-) de la batería.

- 3**  Presione sobre el botón GLOW comprobando antes que su STARTRONIC está completamente cargado.

- 4**  Arrancar el motor.

Nota : El botón GLOW está inactivo en el modo BYPASS.

INDICADOR FALLO/BYPASS (6)

 <p>FAULT/BYPASS</p>	Rojo fijo	Cortocircuitos inversión de polaridad tensión batería < 5 V
	Verde fijo	modo «BYPASS» activo
	Rojo/verde	modo «GLOW» (precalentamiento) activo

ПРАВИЛА БЕЗОПАСНОСТИ

Данная инструкция описывает функционирование вашего устройства и меры предосторожности в целях обеспечения вашей безопасности.

Пожалуйста, прочтите ее перед первым использованием и сохраните, чтобы при надобности перечитать.

Эти указания должны быть прочтены и поняты до начала сварочных работ.

Изменения и ремонт, не указанные в этой инструкции, не должны быть предприняты.

Производитель не несет ответственности за травмы и материальные повреждения связанные с несоответствующим данной инструкции использованием аппарата.

В случае проблемы или сомнений, обратитесь к квалифицированному профессионалу для правильного подключения.

Этот аппарат должен быть использован только для запуска в пределах, указанных на аппарате и в инструкции. В случае неадекватного или опасного использования производитель не несет ответственности.

Этот аппарат может быть использован детьми старше 8 лет, а также персонами с ограниченными физическими, сенсорными или умственными возможностями, а также не обладающими опытом и знаниями, при условии если за ними надлежащим образом наблюдают или если с ними провели инструктаж по безопасному использованию аппарата и если все возможные риски были предусмотрены. Дети не должны играть с устройством. Чистка и уход не должны производиться детьми без надлежащего присмотра.

Ни в коем случае не используйте это устройство для зарядки батареек или незаряжаемых батарей.

Никогда не заряжайте поврежденный или замерзший аккумулятор.

Не накрывайте аппарат.

Не помещайте аппарат рядом с источником тепла и не подвергайте его высоким температурам (выше 50°C) в течении длительного периода.

Автоматический режим, а также ограничения при его использовании, описаны далее в этой инструкции.

- Избегайте пламени и искр.
- Защитите поверхности батареи от электрического контакта во избежание короткого замыкания.

Риск кислотных брызг!

- Носите защитные очки и перчатки.





- В случае контакта с глазами или кожей обильно промойте водой и без промедления обратитесь к врачу.



Аппарат класса III.

Уход:



- Аппарат не требует специфического обслуживания.
- Регулярно открывайте аппарат и продувайте его, чтобы очистить от пыли. Необходимо также проверять все электрические соединения с помощью изолированного инструмента. Проверка должна осуществляться квалифицированным специалистом.
- Ни в коем случае не использовать растворители или другие коррозионные моющие средства.
- Очистить поверхность аппарат с помощью сухой тряпки.



Регламентация :

- Аппарат соответствует директивам Евросоюза
- Декларация соответствия есть на нашем сайте.



- Знак соответствия EAC (Евразийское экономическое сообщество).



Утилизация:

- Этот аппарат подлежит переработке. Не выбрасывать в общий мусоросборник.



Убедитесь в том, что двигатель выключен и автомобиль стоит на ручном тормозе.



Выключите все электроприборы автомобиля (кондиционер, вентиляционный блок, радио, освещение и т.д.)

ОПИСАНИЕ

Предназначенный для автомобилей с аккумуляторами 12В (6 элементов по 2В) это автономное пусковое устройство с суперконденсаторами использует напряжение аккумулятора заведенного автомобиля, чтобы зарядиться и запустить отказавший двигатель за несколько секунд.

СТАНДАРТНЫЙ РЕЖИМ

Функция запуска в срочном порядке автомобилей с бензиновым или дизельным двигателем с АКБ 12В.

Для запуска двигателя действуйте следующим образом:

1



Проверьте, чтобы клеммы запускаемой АКБ автомобиля были чистыми, без масляных подтеков и коррозии.

2

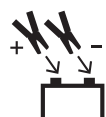

Подсоедините красный зажим к (+) АКБ, а черный к (-).

- 3



Аппарат автоматически включается и показывает напряжение с помощью индикаторов (7).
- 4



Нажмите на кнопку ВКЛ/ВЫКЛ (кнопка 4) для начала зарядки аппарата STARTRONIC.
- 5



Полная зарядка длится около 2 минут. За это время индикаторы напряжения будут мигать до достижения 14В.
- 6



Запустите двигатель.
- 6

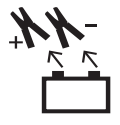

Как только двигатель запущен, отсоедините зажимы от автомобиля.

РЕЖИМ ПРЕДЗАРЯДКИ



Может так случиться, что АКБ автомобиля слишком разряжена (<5В), что она не может полностью зарядить STARTRONIC. В этом случае во время зарядки светодиод ошибки (6) загорается красным.
Аппарат можно предзарядить 3 способами:

- 1

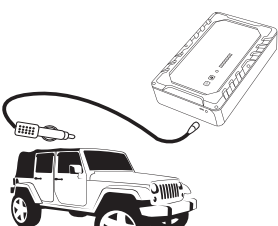

Подключите автомобильный переходник (8) к прикуривателю машины. Чтобы начать зарядку подключите другой конец переходника к входному разъему (3) аппарата STARTRONIC. Полная зарядка продлится около 2 минут.
- или

1

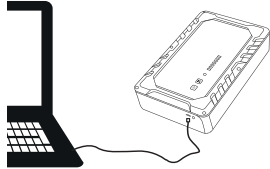

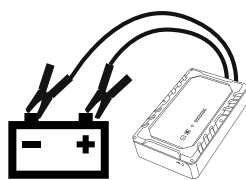

STARTRONIC можно зарядить с помощью микро-USB разъема (2) от любых электроприборов, имеющих разъем USB 5В 2А. Кабель зарядки USB не поставляется в наборе. Полная зарядка продлится около 15 минут.
- или



Подсоедините STARTRONIC к замещающей АКБ 12В и нажмите на кнопку ВКЛ/ВЫКЛ, чтобы начать зарядку. Полная зарядка продлится около 2 минут.
- 6

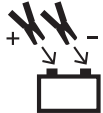

Как только индикатор 14В перестает мигать, аппарат заряжен и готов к запуску вашего автомобиля.

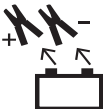
- 2  Подсоедините красный зажим к (+) АКБ, а черный к (-).
- 3  Нажмите на кнопку ВКЛ/ВЫКЛ (кнопка 4)Т индикатор 14В включится.
- 4  Запустите двигатель.
- 5  Как только двигатель запущен, отсоедините зажимы от автомобиля.



РЕЖИМ BYPASS

Если запуск не удался в стандартном режиме и с предварительной зарядкой, то бортовой вычислитель автомобиля возможно не позволяет запуск из-за того, что напряжение АКБ (автомобиля) < 8В. В этом случае действуйте по этапам режима BYPASS.

- 1 Прodelайте только этап 1 режима предзарядки (См выше).





Проверьте все соединения перед тем, как перейти к следующему этапу. ПОЛЯРНОСТЬ НЕ ИЗМЕНЯТЬ

- 3  Активируйте режим BYPASS продолжительным нажатием на кнопку ON/OFF  и подождите 5 секунд прежде, чем завести автомобиль.

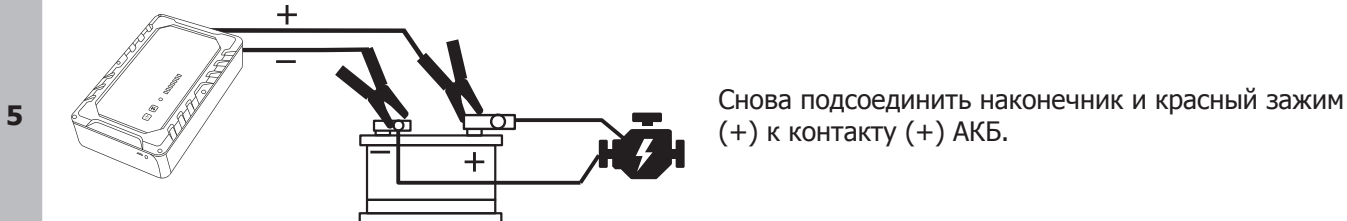
- 4  Запустите двигатель.

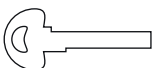

РЕЖИМ GLOW : ПРЕДВАРИТЕЛЬНЫЙ НАГРЕВ ДИЗЕЛЬНОГО ДВИГАТЕЛЯ

- 1**  В холодную погоду поставьте ключ запуска в положение подогрева. Иконка  появляется на приборной доске.

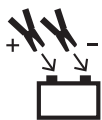
- 2**  Подсоедините красный зажим к (+) АКБ, а черный к (-).

- 3**  Нажмите на кнопку GLOW, предварительно проверив, что аппарат STARTRONIC полностью заряжен.

- 4**  Запустите двигатель.

Примечание : Кнопка GLOW неактивна в режиме BYPASS.

ИНДИКАТОР ОШИБКА/BYPASS (6)

 <p>FAULT/BYPASS</p>	Немигающий красный	короткое замыкание инверсия полярностей напряжение батареи < 5 В
	Немигающий зеленый	Режим «BYPASS» активирован
	Красный/зеленый	Режим «GLOW» (предварительный нагрев) активирован

ISTRUZIONI DI SICUREZZA

Questo manuale descrive il funzionamento del carica-batterie e le precauzioni da seguire per vostra sicurezza.

Leggere attentamente prima dell'uso e conservare con cura per poter consultarlo successivamente.

Queste istruzioni devono essere lette e comprese prima dell'uso.

Ogni modifica o manutenzione non indicata nel manuale non deve essere effettuata.



Ogni danno corporale o materiale dovuto ad un uso non conforme alle istruzioni presenti in questo manuale non potrà essere considerata a carico del fabbricante.

In caso di problema o d'incertezza, si prega di consultare una persona qualificata per manipolare correttamente il dispositivo.

Questo dispositivo deve essere usato solo per fare la ricarica nelle limiti indicate sul dispositivo stesso e sul manuale. Bisogna rispettare le istruzioni relative alla sicurezza. In caso di uso inadeguato o pericoloso, il fabbricante non potrà essere ritenuto responsabile.

Questo dispositivo può essere usato da bambini di età superiore a 8 anni, da persone con capacità fisiche, sensoriali o mentali ridotte e da persone senza esperienza o conoscenze, se esse sono correttamente sorvegliate o se le istruzioni relative all'uso del dispositivo in sicurezza gli sono state trasmesse e che i rischi intrapresi sono stati presi in considerazione. I bambini non devono giocare con il dispositivo. Le pulizie e la manutenzione fatti dall'utente non devono essere effettuati da bambini non sorvegliati.

Non usare in nessun caso per caricare pile o batterie non ricaricabili.

Non caricare mai una batteria ghiacciata o danneggiata.

Non coprire il dispositivo.

Non spostare il dispositivo nelle vicinanze di fonti di calore e temperature spesso elevate (superiori a 50°C).

Il modo di funzionamento automatico così come le restrizioni applicabili all'uso sono spiegate in seguito su questo manuale.



- Evitare fiamme e scintille.
- Proteggere le superficie della batteria da corto-circuiti.



Rischio di proiezioni acide!



- Portare occhiali e guanti di protezione.



• In caso di contatto con gli occhi o con la pelle, sciacquare immediatamente all'acqua e consultare un medico senza tardare.



Dispositivo di classe III.



Manutenzione:

- Il dispositivo non ha bisogno di nessuna manutenzione particolare.
- Regularmente, togliere il coperchio e spolverare all'aiuto del soffiatore.Cogliere l'occasione per far verificare le connessioni elettriche con un utensile isolato da persone qualificate.
- Non usare in nessun caso solventi o altri prodotti pulenti aggressivi.
- Pulire le superfici del dispositivo con uno straccio secco.



Regolamentazione:

- Apparecchio conforme alle direttive europee.
- La dichiarazione di conformità è disponibile sul nostro sito internet.
- Marca di conformità EAC (Comunità economica Eurasiatica).



Scarto:

- Questo materiale è soggetto alla raccolta differenziata. Non deve essere smaltito con i rifiuti domestici.



Assicurarsi che il motore del veicolo sia spento, con il freno a mano tirato.



Spegnere tutti gli apparecchi elettrici ed elettronici del veicolo (aria condizionata, ventilazione, radio, luci, ecc.).

DESCRIZIONE GENERALE

Destinato ai veicoli con batteria 12 V (6 elementi 2V), questo avviatore autonomo è dotato di supercondensatori e utilizza la tensione della batteria di un veicolo in funzione per ricaricarsi e avviare in pochi secondi il motore di un veicolo in panne.

MODO STANDARD

Funzione di avviamento d'emergenza per veicoli benzina o diesel con batteria 12V.

Per avviare un veicolo, procedere come segue:

1



Assicurarsi che i terminali della batteria del veicolo da riavviare siano puliti, senza grasso lubrificante né corrosione.

2



Collegare il morsetto rosso al (+) della batteria, collegare il morsetto nero al (-) della batteria.

3



Il dispositivo si avvia automaticamente e visualizza la tensione della batteria del veicolo per mezzo delle spie (7).



4

Premere il tasto on/off (tasto 4) per cominciare la carica del dispositivo STARTRONIC.



La ricarica completa dura circa 2 minuti. Durante questo tempo, le spie dell'indicatore di tensione lampeggeranno fino a raggiungere 14V.



5

Quando la spia 14V smette di lampeggiare, il dispositivo è ricaricato e pronto per avviare vostro veicolo.



Avviare il motore.

6

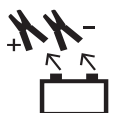

Quando il motore è avviato, togliere i morsetti dal veicolo.

MODE PRECARICA



È possibile che la batteria del veicolo sia troppo scarica (<5V) non ricaricare completamente lo STARTRONIC. In questo caso, la spia predefinito (6) si accende in rosso durante la carica. Il dispositivo potrebbe essere precaricato in 3 modi:

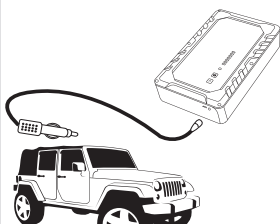

Collegare l'adattatore macchina (8) sulla presa accendisigari di un veicolo. Collegare alla porta di entrata (3) dello STARTRONIC l'altra estremità dell'adattatore per avviare la carica. La ricarica completa del dispositivo durerà circa 2 minuti.

oppure

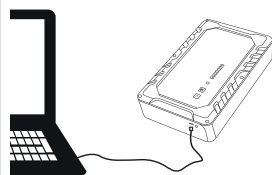

Lo STARTRONIC potrebbe essere ricaricato grazie alla porta micro USB (2) con tutti i dispositivi elettronici con una porta USA 5V 2A. Il cavo di carica USB non è fornito. La ricarica completa del dispositivo durerà circa 15 minuti.

1

oppure

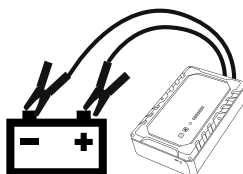

Collegare lo STARTRONIC a una batteria 12V di sostituzione e premere sul tasto On/Off per avviare la carica. La ricarica completa del dispositivo durerà circa 2 minuti.



Quando la spia 14V smette di lampeggiare, il dispositivo è ricaricato e pronto per avviare vostro veicolo.

2



Collegare il morsetto rosso al (+) della batteria e il morsetto nero al (-) della batteria.

3



Premere sul tasto On/Off (tasto 4), la spia 14V è accesa.

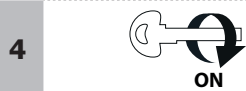

Avviare il motore.



Quando il motore è avviato, togliere i morsetti dal veicolo.

MODO BYPASS

Se l'avviamento fallisce in modo Standard e con la preriscaldamento, il calcolatore del veicolo potrebbe non autorizzare l'avviamento poiché la tensione della batteria (del veicolo) è < 8V. In tale caso, seguire le tappe del modo BYPASS.

1 Effettuare solo la tappa 1 del modo precarica (Si veda sopra).

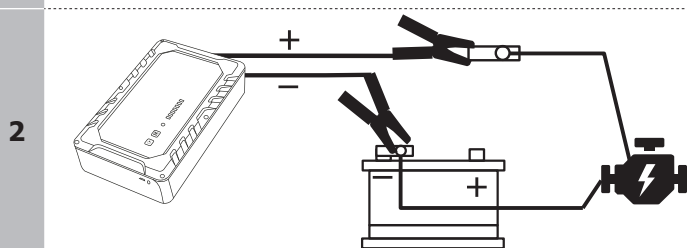

Scollegare il capocorda (+) della batteria e collegare il morsetto rosso (+) dello STARTRONIC su di essa. Collegare il morsetto (-) sul capocorda (-) della batteria.



Verificare i collegamenti prima di passare alla tappa seguente. NON INVERTIRE LE POLARITÀ.



Premere a lungo sul tasto ON/OFF per avviare il modo BYPASS e aspettare 5 secondi prima di avviare il veicolo.

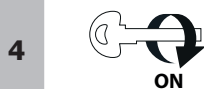

Avviare il motore.

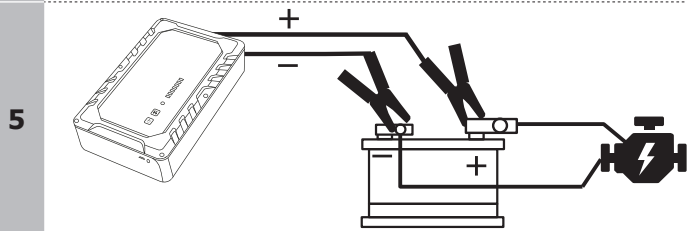

Rimettere l'insieme: capocorda e morsetto rosso (+) sul terminale (+) della batteria.

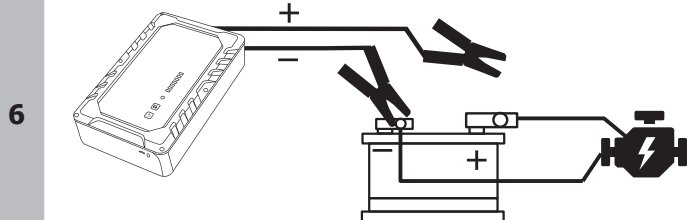

Togliere il morsetto (+) dal capocorda fissato alla batteria.

MODO GLOW: PRERISCALDAMENTO MOTORE DIESEL



Per tempo freddo, mettere la chiave del neiman in posizione preriscaldamento. L'icona appare su vostro cruscotto.



Collegare il morsetto rosso al (+) della batteria e il morsetto nero al (-) della batteria.

3



Assicurarsi che lo STARTRONIC sia completamente carico e premere il tasto GLOW.

4



Avviare il motore.

Nota: Il tasto GLOW è inattivo nel modo BYPASS.

INDICATORE PREDEFINITO/BYPASS (6)



Rosso fisso	corto circuito inversione di polarità tensione batteria < 5 V
Verde fisso	modo "BYPASS" attivo
Rosso/ verde	modo "GLOW" (Preriscaldamento) attivo

BELANGRIJKE VEILIGHEIDSIINSTRUCTIES

In deze handleiding vindt u aanwijzingen voor het functioneren van uw toestel en de veiligheids- en voorzorgsmaatregelen.

Leest u dit document aandachtig door voor u het apparaat in gebruik neemt. Bewaar dit document als naslagwerk.

Deze instructies moeten eerst goed gelezen en begrepen worden alvorens het apparaat te gebruiken.

Voer geen enkele verandering en/of onderhoud uit die niet beschreven staat in deze handleiding.



Ieder lichamelijk letsel of materiële schade veroorzaakt door het onjuist opvolgen van de instructies in deze handleiding kan niet op de fabrikant verhaald worden.

Raadpleeg in geval van problemen of vragen een gekwalificeerde onderhoudsmonteur.

Dit apparaat kan uitsluitend gebruikt worden als oplader of als stroomvoorziening, en enkel volgens de instructies vermeld op het apparaat en in de handleiding. Volg altijd nauwkeurig de veiligheidsinstructies op. Bij onjuist of gevaarlijk gebruik kan de fabrikant van dit product niet aansprakelijk gesteld worden.

Dit apparaat kan allen gebruikt worden door kinderen vanaf 8 jaar en door personen met lagere lichamelijke, zintuiglijke of mentale vaardigheden of gebrek aan ervaring of kennis als deze goed begeleid worden of als in de handleiding aangeven staat dat het toestel veilig en zonder risico gebruikt kan worden. Kinderen mogen niet met het apparaat spelen. Schoonmaak en onderhoud mogen niet gedaan worden door kinderen zonder toezicht.

Niet geschikt voor het opladen van niet-oplaadbare batterijen of accu's.

Probeer nooit een bevroren of een defecte accu op te laden.

Het apparaat niet bedekken.

De oplader niet dichtbij een warmtebron plaatsen en niet blootstellen aan blijvend hoge temperaturen (hoger dan 50°C).

De automatische modus en de gebruiksbependingen van het apparaat worden in deze handleiding beschreven.



- Voorkom vlammen en vonken.
- Scherm de elektrische delen van de accu af om kortsluiting te voorkomen.



Let op : zuur-projectie gevaar !



- Draag altijd een veiligheidsbril en veiligheidshandschoenen.



- In geval van oog- of huidcontact, meteen met water afspoelen en onmiddellijk een arts raadplegen.



Apparaat klasse III.

Onderhoud :



- Dit apparaat heeft geen speciaal onderhoud.
- Haal regelmatig de kap van het apparaat en blaas het stof weg met een elektrisch stofblazertje. Laat tegelijkertijd de elektrische aansluitingen controleren door een gekwalificeerd technicus (met behulp van geïsoleerd gereedschap).
- Nooit oplosmiddelen of andere agressieve schoonmaakmiddelen gebruiken.
- De oppervlaktes van het apparaat reinigen met een droge doek.



Richtlijnen :

- Apparaat voldoet aan de Europese richtlijnen.
- De conformiteitsverklaring is te vinden op onze internetsite.



- EAC (Euraziatische Economische Gemeenschap) overeenstemming merk.



Afvalverwerking :

- Afzonderlijke inzameling vereist. Niet met het huishoudelijke afval wegwerpen.



Verzekert u zich ervan dat de motor van het voertuig uit is, en dat het voertuig op de handrem staat.



Schakel alle elektrische en elektronische apparatuur van uw voertuig uit (air conditioning, ventilator, radio, lichten enz.).

ALGEMENE OMSCHRIJVING

Deze autonome starter met supercondensatoren is bestemd voor voertuigen uitgerust met een 12V accu (6 elementen van 2V). De starter maakt gebruik van de spanning van de accu van een voertuig in werking om zich opnieuw op te laden en de motor van een voertuig met lege accu binnen enkele seconden te starten.

STANDAARD MODUS

Noodstart functie voor benzine of dieselauto's uitgerust met een 12V accu.

Om een voertuig op te starten, gaat u als volgt te werk :

1



Verzekert u ervan dat de accupolen van het op te starten voertuig schoon zijn, en dat er geen vetigheid of roest opzit.

2

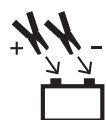

Sluit de rode klem aan op de (+) pool van uw accu, sluit de zwarte klem aan op de (-) pool van uw accu.

3



Het apparaat stelt zich automatisch in werking en toont de spanning van de accu van het voertuig met behulp van de lampjes (7).

4



Druk op de aan/uit knop (knop 4) om het opladen van de STARTRONIC te starten.



Het opladen duurt in totaal ongeveer 2 minuten. Tijdens het opladen gaan de indicatie-lampjes van de spanning knipperen, tot ze 14V bereikt hebben.

5



Wanneer het lampje 14V ophoudt met knipperen is het apparaat opgeladen en klaar om uw voertuig op te starten.

6

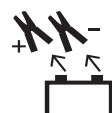

Verwijder de klemmen van het voertuig zodra de motor start.

MODUS VOORLADEN



Het is mogelijk dat de accu van het voertuig te diep ontladen is (<5V). In dit geval gaat het rode default lampje (6) branden tijdens het laden. Het apparaat kan op drie manieren voorgeladen worden :

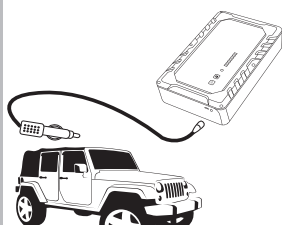

of

Koppel de voertuig-adapter (8) aan op de plug van de sigarettenaansteker van een voertuig. Koppel het andere uiteinde van de adapter aan op de ingang (3) van de STARTRONIC om het opladen te starten. Het opladen van het apparaat duurt in totaal ongeveer 2 minuten.

1

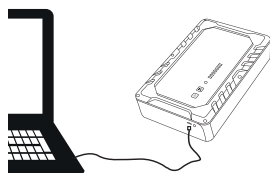

of

De STARTRONIC kan opgeladen worden dankzij zijn micro USB uitgang (2) met alle elektrische apparaten uitgerust met een USB 5V 2A uitgang. De USB laadkabel wordt niet standaard meegeleverd. De complete laadprocedure van het apparaat duurt ongeveer 15 minuten.

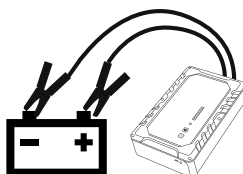

Sluit de STARTRONIC aan op een 12V vervangende accu en druk op de Aan/uit knop om het laden op te starten. Het opladen van het apparaat duurt in totaal ongeveer 2 minuten.



Wanneer het lampje 14V ophoudt met knipperen is het apparaat opgeladen en klaar om uw voertuig op te starten.

- 2

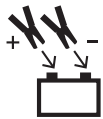

Koppel de rode klem aan op de (+) van uw accu en de zwarte klem op de (-) van uw accu.
- 3



Druk op de aan/uit knop (knop 4), het 14V lampje brandt.
- 4



Starten van de motor.
- 5

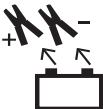

Verwijder de klemmen van het voertuig zodra de motor start.

BYPASS MODUS

Als het opstarten in de standaard modus en met voorladen niet gelukt is, staat de boordcomputer het opstarten misschien niet toe omdat de spanning van de accu (van het voertuig) <8V. Volg in dit geval de stappen van de BYPASS modus.

- 1 Voer alleen stap 1 van de modus voorladen (zie hierboven) uit.

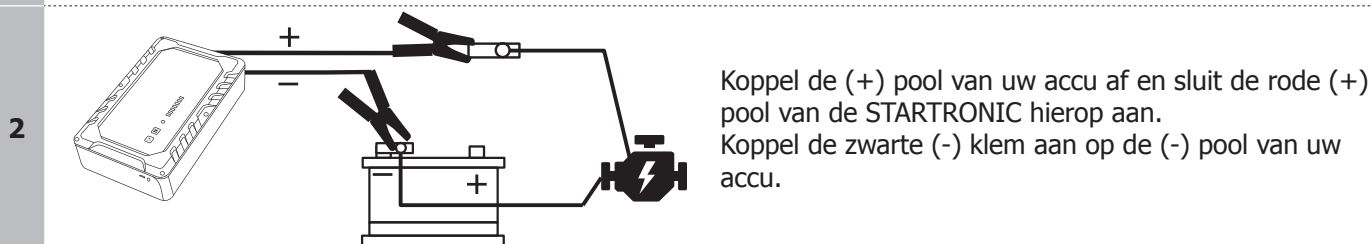

**Controleer de aansluitingen alvorens naar de volgende stap te gaan.
KEER DE POLARITEITEN NIET OM.**

- 3 Houd de ON/OFF knop lang ingedrukt om de BYPASS modus te activeren en wacht 5 seconden voor u uw voertuig opstart.



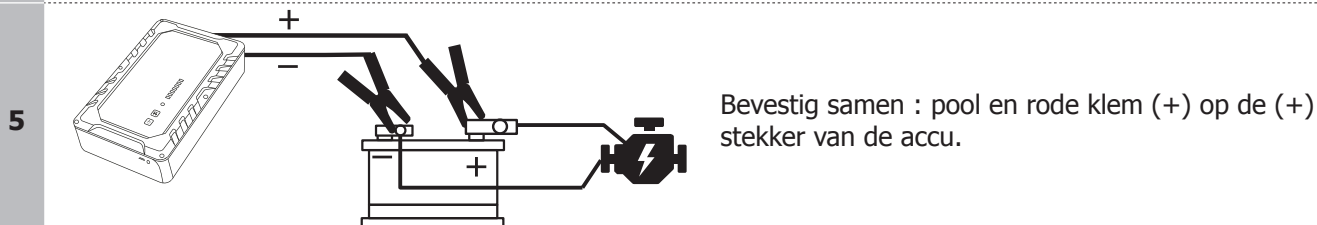

- 4 Starten van de motor.

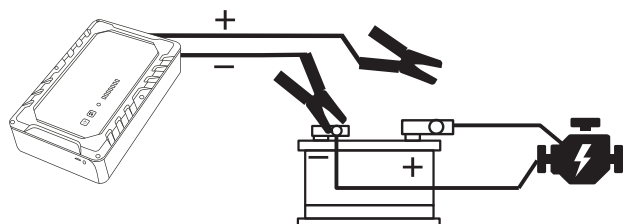

- 6 Verwijder de rode (+) klem van de aan de accu gekoppelde pool.

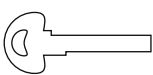

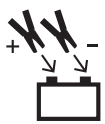
GLOW MODUS : VOORGLOEIEN DIESEL MOTOR

- 1  Draai, bij kou, de contactsleutel op positie voorgloeien. Het pictogram  verschijnt op uw dashboard.
- 2  Koppel de rode klem aan op de (+) van uw accu en de zwarte klem op de (-) van uw accu.
- 3  Druk op de knop GLOW, na gecontroleerd te hebben of uw STARTRONIC volledig opgeladen is.
- 4  Starten van de motor.

N.B. : De knop GLOW is niet actief in de BYPASS modus.

LAMPJE DEFAULT/BYPASS (6)

	Rood, brand onafgebroken	kortsluiting ompoling accu spanning < 5V
	Groen, brand onafgebroken	«BYPASS» modus actief
	Rood/groen	«GLOW» modus (voorgloeien) actief

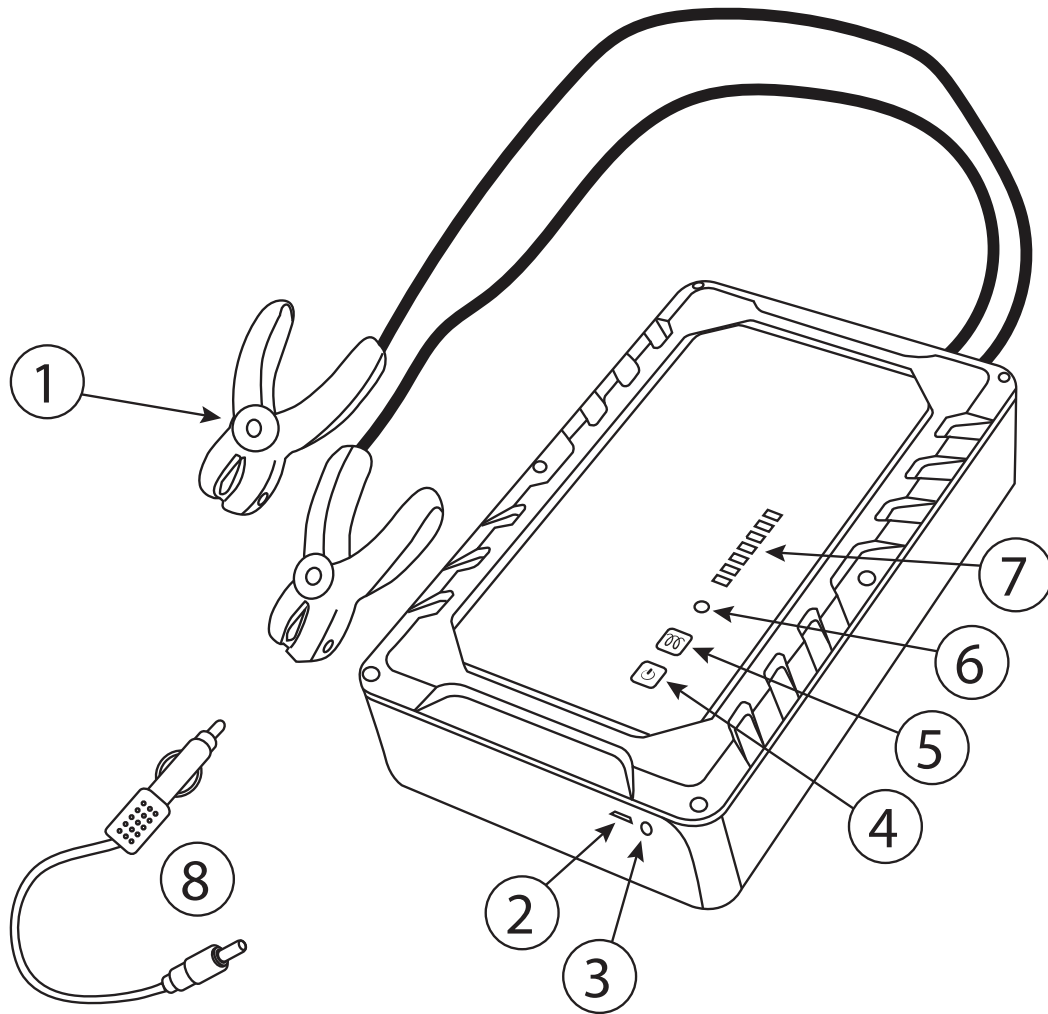

	FR	EN	DE	ES	RU	IT	NL
①	Pincés de démarrage	Jumper cables	Anschlußklemmen	Pinzas de arranque	Зажимы запуска	Morsetti di avviamento	Start klemmen
②	Port micro USB 5V / 2A	Micro USB port 5V / 2A	Mikro-USBPort 5V / 2A	Puerto micro USB 5V / 2A	Микро-USB разъем 5В / 2А	Porta micro USB 5V / 2A	Aansluiting micro USB 5V / 2A
③	Port alimentation 12V / 10A	Power supply port 12V / 10A	Anschlusskabel 12V / 10A	Puerto de alimentación eléctrica 12V / 10A	Разъем питания 12В / 10А	Porta alimentazione 12V / 10A	Aansluiting Voeding 12V / 10A
④	Bouton Marche/arrêt	On/off switch	Ein/Aus-Schalter	Botón Encendido/apagado	Кнопка ВКЛ/ВЫКЛ	Tasto On/Off	Knop Aan/Uit
⑤	Bouton «Glow» (préchauffage)	"Glow" switch (preheating)	"Glow"-Taster (Vor-glühen)	Botón "Glow" (precalentamiento)	Кнопка "Glow" (предварительный нагрев)	Tasto "Glow" (preriscaldamento)	Knop "Glow" (voorgloeien)
⑥	Témoin Défaut/Bypass	Default/Bypass indicator	Fehlerkontrollampe / Bypass	Indicador Fallo/Bypass	Индикатор Ошибка/Вупасс	Indicatore Predefinito/Bypass	Lampje Default/Bypass
⑦	Indicateur de tension	Voltage indicators	Spannungsanzeige	Indicador de tensión	Индикатор напряжения	Indicatore di tensione	Spanning indicator
⑧	Câble allume cigare 12V	Cigarette lighter socket 12V	12V-Zigarettenanzünderanschlusskabel	Cable encendedor 12V	Кабель для прикуривателя 12В	Cavo accendisigari 12V	Kabel sigarettenaanstecker 12V

CARACTÉRISTIQUES TECHNIQUES / TECHNICAL FEATURES / TECHNISCHE DATEN / CARACTERÍSTICAS TÉCNICAS / ТЕХНИЧЕСКИЕ ХАРАКТЕРИСТИКИ / CARATTERISTICHE TECNICHE / TECHNISCHE SPECIFICATIES

	STARTRONIC 400	STARTRONIC 800
Charge / Batteriekapazität / Carga / Зарядка / Carica / Laden	5-40 Ah	5-70 Ah
Dimensions / Dimensions / Abmessungen / Dimensiones / Размеры / Dimensioni / Afmetingen	170 x 82 x 32 mm	267 x 195 x 50 mm
Poids / Weight / Gewicht / Peso / Бес / Peso / Gewicht	0.4 kg	1.86 kg
Capacité des condensateurs / Capacitors' charge capacity / Kondensator-kapazität / Capacidad de los condensadores / Емкость конденсаторов / Capacità dei condensatori / Capaciteit van de condensatoren	70 Farad (5 x 350 F)	160 Farad (5 x 800 F)
Cranking CC	300 A	800 A
Bruit / Lautstärke / Ruido / Шум / Rumore / Lawaai	< 70 db	
Température de fonctionnement / Operating temperature / Betriebstemperatur / Temperatura de funcionamiento / Рабочая температура / Temperatura di funzionamento / Werktemperatuur	-40°C / + 65°C	-40°C / + 65°C

**GYS SAS**

1, rue de la Croix des Landes
CS 54159
53941 SAINT-BERTHEVIN Cedex