





MANUAL DE INSTALACIÓN

Platos de ducha

MODE D'INSTALLATION

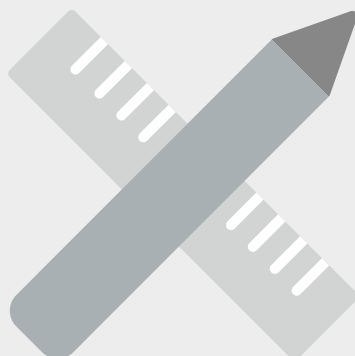
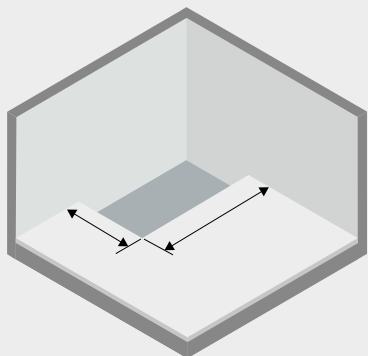
Receveurs de douche



Entregar a cliente
À remettre au client 

• ARTÍCULOS INCLUIDOS EN LA ENTREGA
• ARTICLES INCLUS DANS LA LIVRAISON

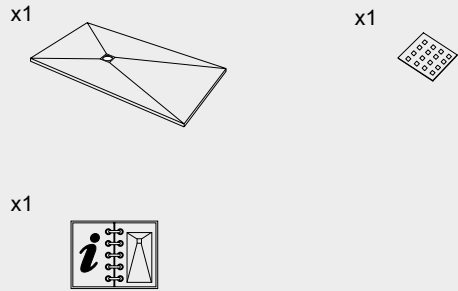

• HERRAMIENTAS NECESARIAS
• OUTILS NÉCESSAIRES

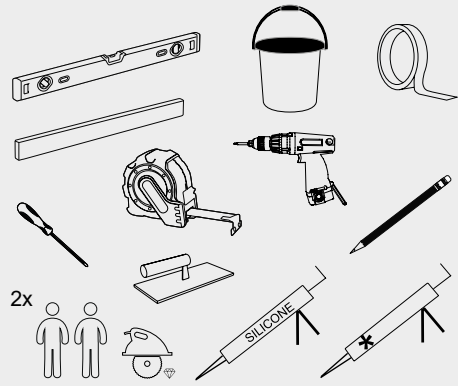

* Adhesivo poliuretánico
 * Adhésif polyuréthane

· Esquema de colocación soporte de elevación regulable
 · Schéma de placement support d'élevation réglable (plots)

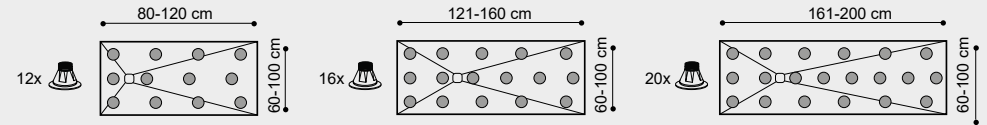

· Tipo de soporte de elevación recomendado
 · Type de support d'élevation conseillé

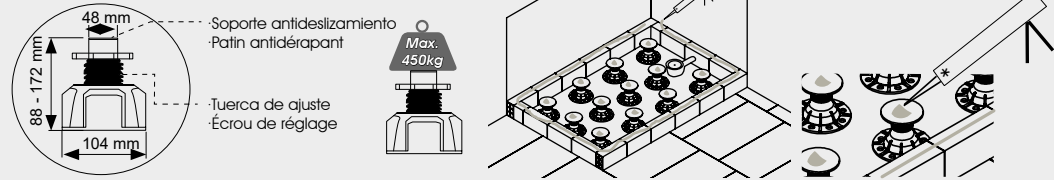

CAMBIO BAÑERA POR PLATO DE DUCHA • CHANGER VOTRE BAIGNOIRE POUR UN RECEVEUR DE DOUCHE

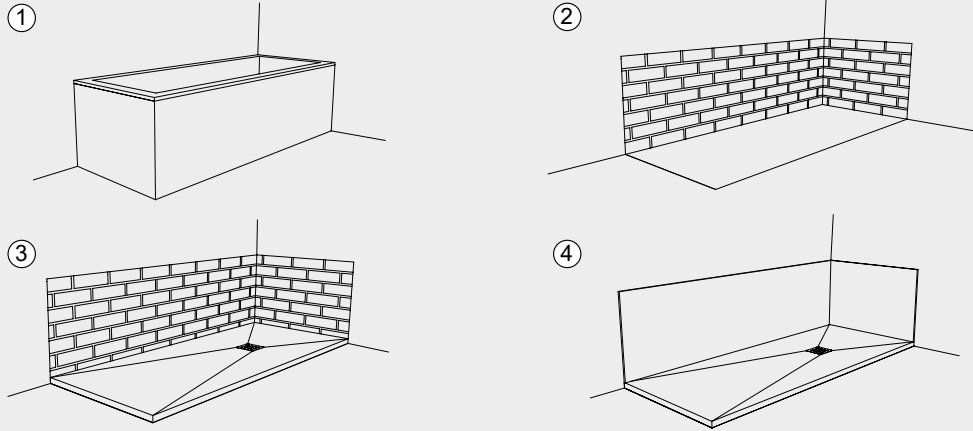

ESQUEMA DE INSTALACIÓN • SCHEMA INSTALLATION

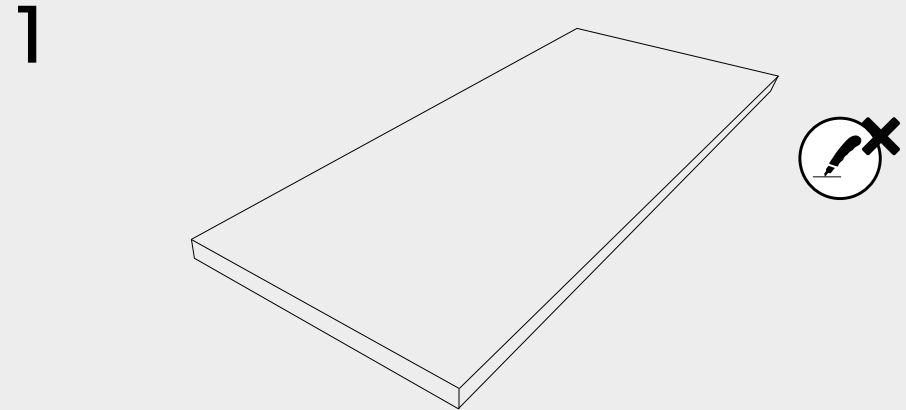

OPCIONES DE INSTALACIÓN • OPTIONS D'INSTALLATION

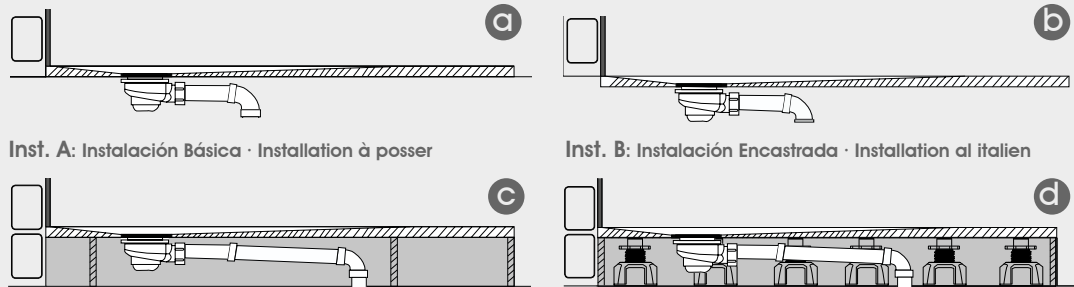

Inst. A: Instalación Básica · Installation à poser

Inst. B: Instalación Encastrada · Installation al italien

Inst. C: Instalación Sobreelevado · Installation Surélevée

Inst. D: Instalación Sobreelevado · Installation Surélevée (Avec plots)

1 DESEMBALAJE DEL PLATO • DÉBALLAGE DU RECEVEUR

Almacenar el plato horizontalmente. No utilizar el cutter.

Stocker le receveur horizontalement. Ne pas utiliser de cutter.



· La instalación se realizará por personal **ESPECIALIZADO Y AUTORIZADO**

· L'installation sera réalisée par le personnel **SPÉCIALISÉ ET AUTORISÉ**

2

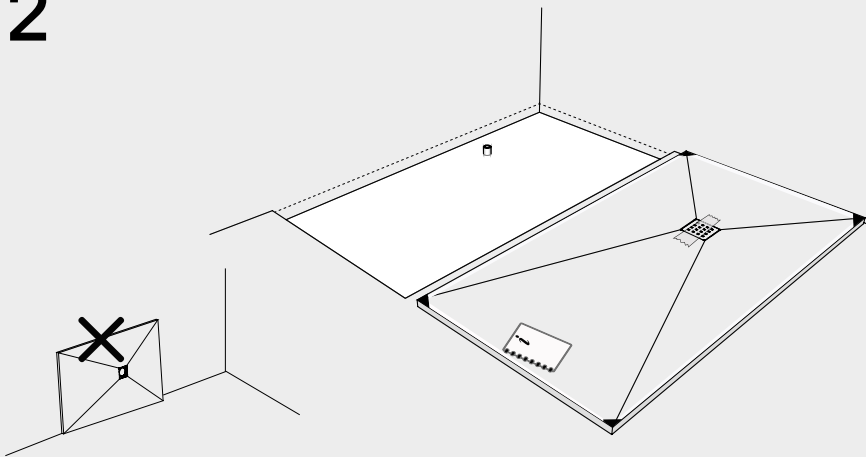

3

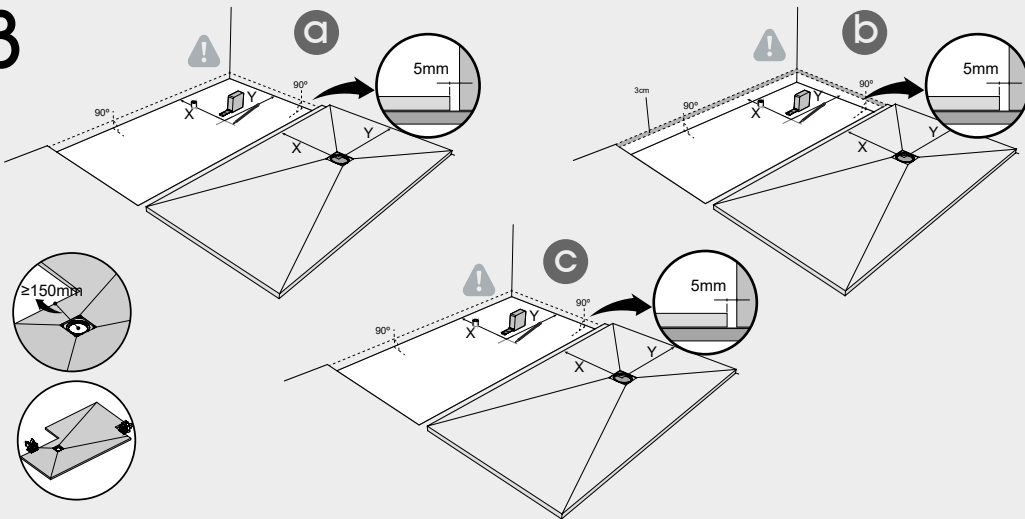

2

COMPROBACIÓN DEL PLATO · VERIFICATION DU RECEVEUR

Comprobar que el plato ESTÁ EN PERFECTO ESTADO.

Vérifier que le receveur SOIT EN PARFAIT ÉTAT.

3

PREPARACIÓN DEL DESAGÜE · PREPARATION DU SIPHON

Medir y marcar el centro del desagüe en el suelo. En el caso de plato a medida, colocar siempre que sea posible las partes cortadas encastradas.

⚠ **Dejar junta de dilatación entre el plato de ducha y las paredes (5mm).**

Mesurer et marquer le centre du siphon sur le sol. Dans le cas du receveur sur mesure, placer les parties coupées encastrées centre le mur.

⚠ **Laisser le joint de dilatation entre le receveur et les murs (5mm).**

4

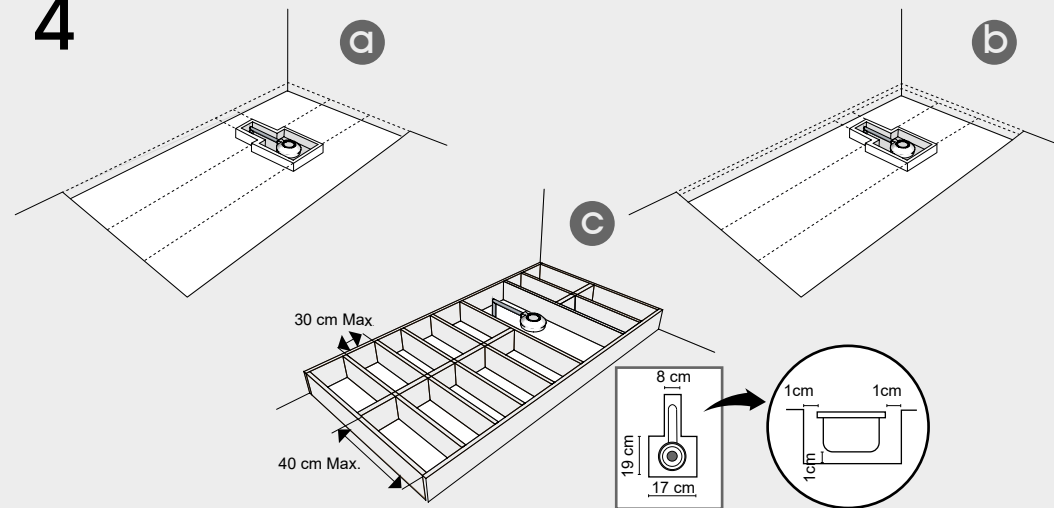

5

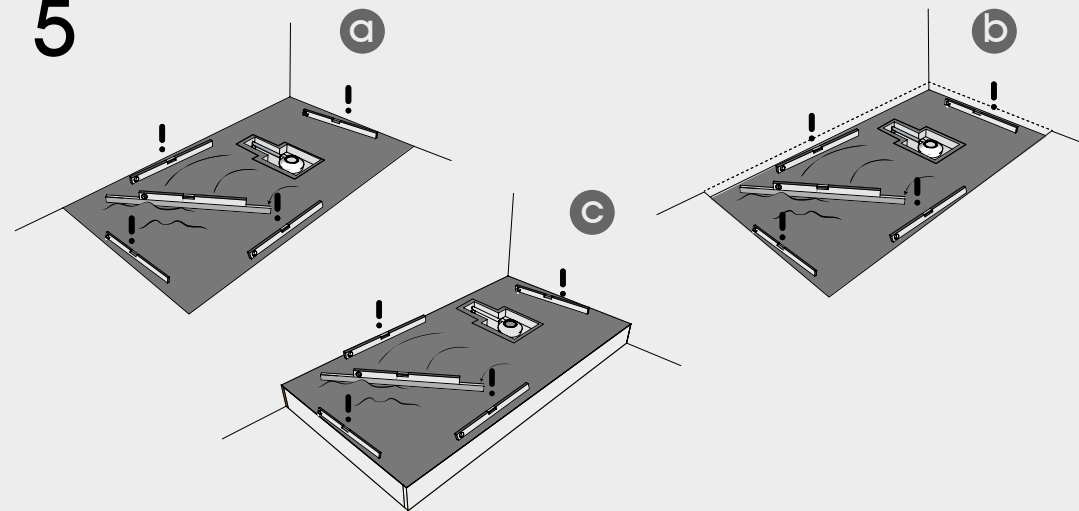

4

INSTALACIÓN DEL DESAGÜE · INSTALLATION DU SIPHON

Instalar la válvula desagüe suministrada siguiendo las instrucciones del fabricante

Installer la bonde fournie en suivant les instructions du fabricant.

5

PREPARACIÓN DE LA BASE · PREPARATION DE LA BASE

La base debe ser de mortero y nunca de arena solamente. Para la correcta instalación, la base debe estar perfectamente **NIVELADA, ALISADA Y SECA.**

La base doit être de mortier et jamais seulement de sable. Pour la correcte installation la base doit être parfaitement **NIVELÉE, LISSE ET SECHE.**

6

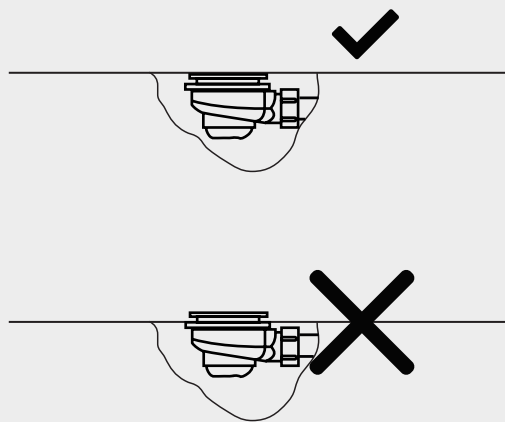

7

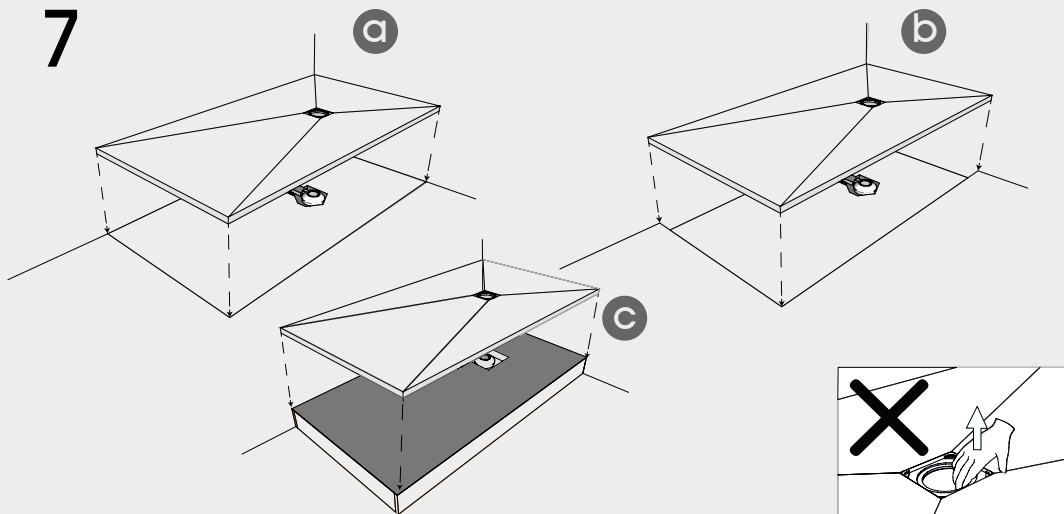

6

COMPROBACIÓN NIVEL VÁLVULA DESAGÜE • VERIFICATION NIVEAU BONDE

Comprobar que la válvula desagüe no sobresale por encima de la base, ya que de ser así, no desaguará correctamente.

Vérifier que la bonde ne dépasse pas par-dessus la base, car sinon l'écoulement de l'eau ne se fera pas correctement.

7

COLOCACIÓN DEL PLATO • PLACEMENT DU RECEVEUR

Colocar el plato coincidiendo el agujero del desagüe con la válvula previamente instalada según el modelo del plato de ducha.

Placer le receveur en faisant coïncider le trou du siphon avec la bonde préalablement installée selon le modèle du receveur de douche..

8

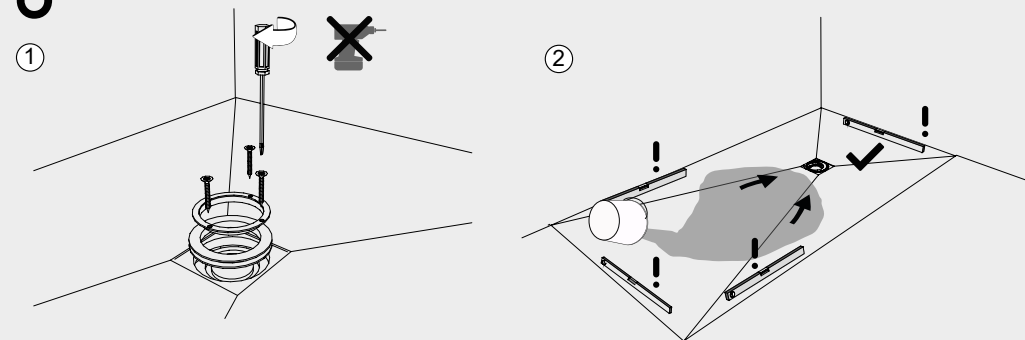

9

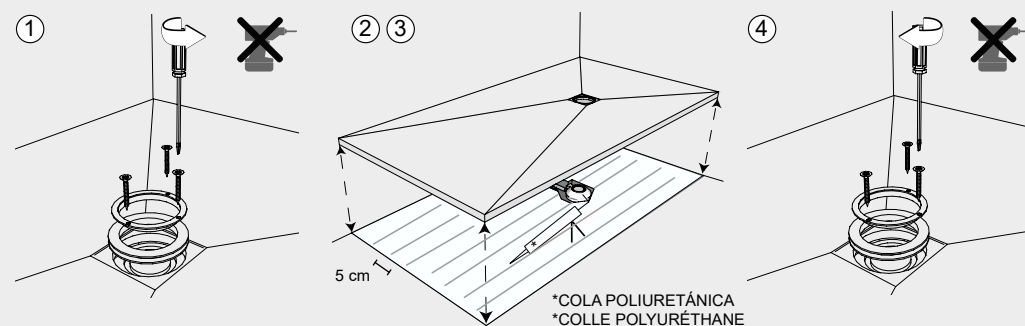

8

MONTAJE PIEZAS VÁLVULA DESAGÜE Y COMPROBACIÓN DEL DESAGÜE • MONTAGE PIÈCES BONDE ET VERIFICATION DU SIPHON

- ① Montar la junta bilabial en el hueco del desagüe del plato, atornillar posteriormente la pletina de metal, VER MANUAL DE INSTALACIÓN DE LA VÁLVULA DESAGÜE.
- ② Comprobar que el plato desagüe correctamente y esté nivelado.

- ① Monter le joint bilabial dans le creux du siphon du receveur. Visser postérieurement la platine de métal. VOIR NOTICE DE MONTAGE DE LA BONDE SIPHON.
- ② Vérifier que le receveur écoule l'eau correctement et que soit au niveau.

9

FIJACIÓN DEL PLATO TRAS LA COMPROBACIÓN • FIXATION DU RECEVEUR APRÈS VÉRIFICATION

- ① Desmontar la válvula de desagüe, ② Retirar el plato, ③ Fijar el plato a la base de apoyo CON ULTRABOND MS RAPID o similares (5min) y comprobar que este nivelado, ④ Volver a montar la válvula de desagüe.

- ① Démontez la bonde du siphon, ② Retirez le receveur, ③ Fixez le receveur à la base d'appui avec ULTRABOND MS RAPID ou similaires (5min) et vérifiez qu'il soit nivelé, ④ Montez à nouveau la bonde du siphon.

10

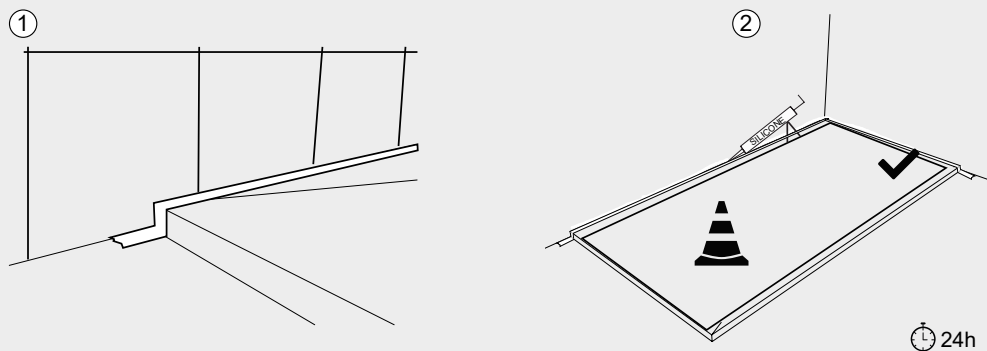

11

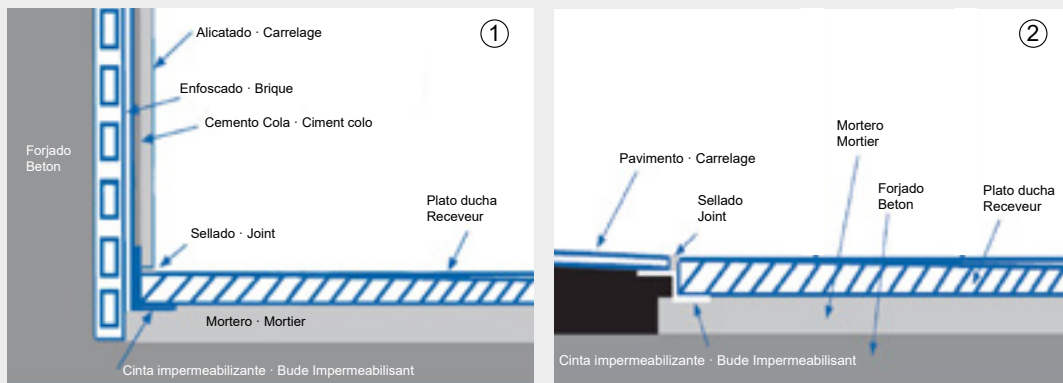

10

SELLADO Y ACABADO • SCELLAGE ET FINITION

- ① Preparar la base con cinta de carroceros para proceder al sellado del plato con las paredes.
- ② Proteger el plato con la caja de cartón hasta la total finalización de las obras en el baño y aislar con cordón de silicona las juntas del plato con las paredes. Dejar secar 24 horas.

- ① Préparer la base avec du ruban adhésif pour pas tacher le receveur pendant le jointage.
- ② Protéger le receveur avec le casse de carton jusqu'à la fin complète du chantier dans la salle de bain, Isoler avec le cordon de silicone les joints du receveur avec les murs. Laissez sécher pendant 24 heures.

11

DETALLE SELLADO Y ACABADO • DETAIL SCELLAGE ET FINITION

- ① Instalación clásica en obra de ladrillo.
- ② Detalle unión plataforma de baño enrasada con el pavimento.

- ① Installation classique avec cloisson en brique.
- ② Installation au niveau du sol.

12

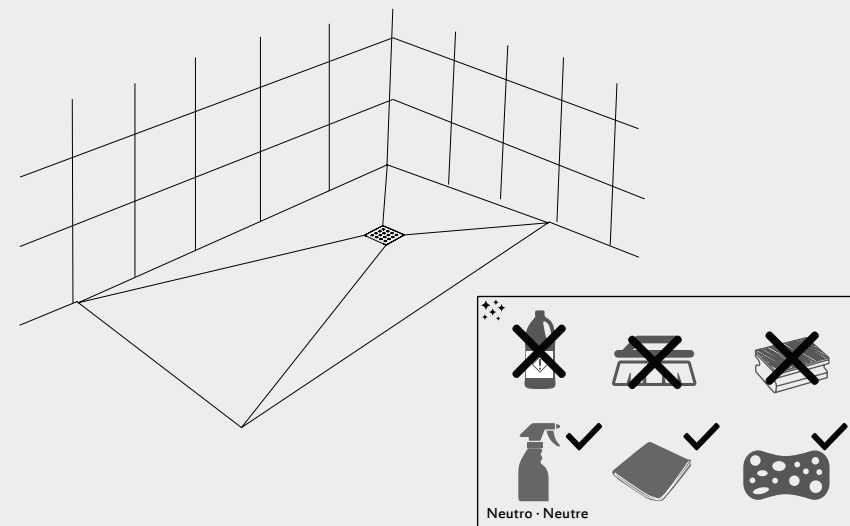

13

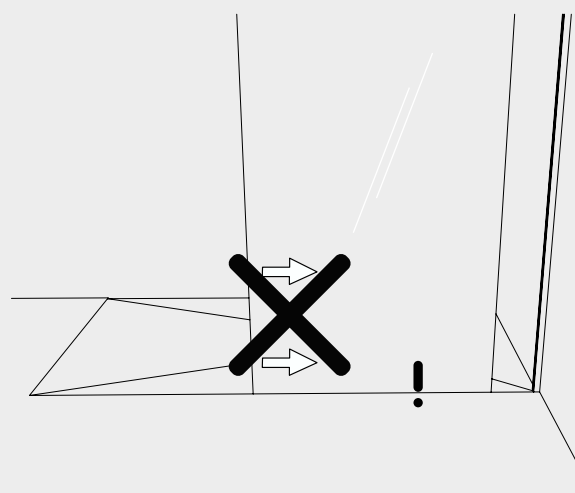

12

LIMPIEZA TRAS LA OBRA • NETTOYAGE APRÈS CHANTIER

Limpiar los posibles restos de obra, se recomienda DETERDEK de la casa FILA, o similares. NUNCA USAR ESTROPAJOS (SCOTCH BRITE ni de FIBRAS NATURALES), ni productos DISOLVENTES, ÁCIDOS o ABRASIVOS. Atención: Usar guantes, gafas y máscara de protección.

Nettoyer les possibles restes de chantiers. Il est recommandé d'utiliser NETTOYANT SANITAIRE de chez LITHOFIN, DETERDEK de chez FILA ou similaire. **NE JAMAIS UTILISER CHIFFONS RAPEAUX (SCOTCH BRITE ni de FIBRES NATURELLES), ni de produits DISSOLVANTS, ACIDES OU ABRASIFS.** Attention: Utiliser des gants et masques de protection.

13

COLOCACIÓN DE LA MAMPARA • PLACEMENT DE LA PARI DE DOUCHE

ATENCIÓN! no deslizar el perfil metálico o el cristal sobre el plato para evitar rayaduras en el mismo. **ATENCIÓN!** no dejar caer restos de silicona sobre el plato al colocar la mampara.

ATTENTION! Ne pas faire glisser le profil métallique ou le verre sur le receveur afin d'éviter des rayures sur celui-ci. **ATTENTION!** Ne pas laisser tomber des restes de silicone sur le receveur en plaçant la paroi de douche.

CONDICIONES DE USO Y MANTENIMIENTO

Para disfrutar de su plato de ducha durante muchos años siga estos sencillos consejos:

1. Para la limpieza rutinaria basta con enjuagar con un paño suave de algodón (no abrasivo) el plato con agua. NUNCA UTILIZAR ESTROPAJOS (SCOTCH BRITE, ni de FIBRAS NATURALES), ni DISOLVENTES, ÁCIDOS, ÁLCALIS O CON ABRASIVOS. Después de utilizar cualquier producto de limpieza es necesario enjuagar de forma abundante con agua y jabón el plato con la finalidad de eliminar los posibles restos de productos de limpieza y asegurar una ventilación suficiente del cuarto de baño. En casos de manchas difíciles se pueden utilizar los denominados "borradores mágicos" que pueden ser adquiridos en cualquier supermercado.
2. Evitar todo contacto con lacas, quitaesmaltes de uña, disolventes orgánicos, alcoholes, ácidos, alcalis, etc.
3. Si utiliza tintes de pelo, enjuague el plato de ducha con abundante agua y jabón una vez terminada la ducha.

Para eliminar los posibles restos de cal que pueda quedarse en el plato, podemos utilizar un antical doméstico (VIKAL) rebajando con agua 1:3 (1 L de Vikal por 3 L de agua) del siguiente modo:

- Retirar la regilla inox del desagüe y aplicar con un paño húmedo por toda la superficie.
- Dejar actuar 15 minutos y transcurrido ese tiempo enjuagar con abundante agua.
- Volver a colocar la rejilla y enjuagar de nuevo el plato con agua.

CONDITIONS D'USAGE ET ENTRETIEN

Pour profiter pleinement et à long terme de votre receveur merci de suivre les conseils suivants:

1. Pour le nettoyage quotidien il suffit de rincer avec un tissu doux en coton (non abrasif) le receveur avec de l'eau. NE JAMAIS UTILISER CHIFFONS RAPEAUX (SCOTCH BRITE, NI DE FIBRES NATURELLES), ni de DISSOLVANTS, ACIDES, ALCALIS OU ABRASIFS. Après usage de n'importe quel produit de nettoyage il est nécessaire de rincer abondamment avec de l'eau et savon le receveur afin d'éliminer les possibles restes de produits de nettoyages et assurer une ventilation suffisante de la salle de bain. Dans les cas de taches difficiles vous pouvez utiliser les dénommés « effaceurs magiques » que vous pouvez trouver dans n'importe quel supermarché
2. Éviter tout contact avec laques, dissolvants pour ongles, dissolvants organiques, alcools, acides, alcalis etc
3. Si vous utilisez des colorations de cheveux, rincer le receveur de douche avec de l'eau et savon une fois finie la douche.
4. Pour éliminer les possibles restes de calcaire qui peuvent rester sur le receveur, nous pouvons utiliser un anti calcaire domestique (VIKAL) le diluant avec de l'eau (1L de Vikal pour 3L d'eau) de la manière suivante :
 - Enlever la grille inox su siphon et l'appliquer avec un tissu humide sur toute la surface.
 - Laisser agir 15 minutes puis rincer abondamment avec l'eau.
 - Remettre la grille et rincer à nouveau le receveur avec de l'eau

FAQ'S • FAQ'S

FAQ'S

1. -¿Qué productos he de usar para limpiar mis platos de restos de suciedad de obra?
Para la limpiar los posibles restos de cemento cola y mortero utilizaremos un desincrustante para juntas llamado DETERDEK de la casa FILA, ya que es específico para la eliminación de restos de obra, también se utiliza para la eliminación de otros componentes como el salitre, óxido y cal, leer las instrucciones de uso. NO FROTAR, dejar actuar el producto; NUNCA UTILIZAR ESTROPAJOS (SCOTCH BRITE, ni de FIBRAS NATURALES), ni DISOLVENTES, ÁCIDOS, ÁLCALIS O CON ABRASIVOS. Después de limpiar, aclarar con abundante agua y asegurar una ventilación suficiente del cuarto de baño. No es peligroso para el usuario ni para el medio ambiente.

2. -¿Qué productos he de usar para limpiar mis platos del uso diario?
Agua y jabón aplicados en una esponja, no abrasiva. NUNCA UTILIZAR ESTROPAJOS (SCOTCH BRITE, ni de FIBRAS NATURALES), ni DISOLVENTES, ÁCIDOS, ÁLCALIS O CON ABRASIVOS. En casos de manchas difíciles se pueden utilizar los denominados "borradores mágicos" que pueden ser adquiridos en cualquier supermercado.
3. -¿Qué material he de usar para pegar o sellar platos?
El pegado de los distintos elementos debe realizarse utilizando SIKAFLEX, ULTRABOND MS RAPID, etc y el sellado con material de rejuntar cerámica o silicona no ácida.
4. -¿Cuáles son los espesores de los platos?
Los platos tienen ± 3 cm de espesor.
5. -¿A quién solicitar recambios-componentes de los platos?
Para solicitar recambios o repuestos deberá solicitar respuesta a nuestro departamento comercial.
6. -¿Son antideslizantes nuestros platos?
Además de la textura del plato, la misma composición innovadora de los platos proporciona una superficie antideslizante, de acuerdo a la norma UNE-ENV 12633:2003 Anexo A y norma DIN 51097:1992.
7. -¿Y si se estropea la superficie del plato, tiene solución?
A pesar de que incidimos mucho en la protección del plato durante la obra de colocación, cabe la posibilidad de que por diversas causas la superficie del plato queda deteriorada. Disponemos para estos casos de un KIT DE REPARACIÓN del mismo color y de fácil aplicación que volverá a restaurar el color y acabado de su plato de ducha por muchos años.

FAQ'S

1. ¿Quels produits dois-je utiliser pour nettoyer mes receveurs du reste de saleté de chantiers?
Pour nettoyer les possibles restes de ciment colle et mortier nous utiliserons un désincrustant pour joints appelé NETTOYANT SANITAIRE de chez LITHOFIN, ou similaire (DETERDEK, FILA), car il est spécifique pour l'élimination des restes de chantier, il s'utilise aussi pour l'élimination des autres composants comme le salpêtre, oxyde et calcaire, lire les notices d'usage. NE PAS FROTTER laisser agir le produit. NE JAMAIS UTILISER CHIFFONS RAPEAUX (SCOTCH BRITE, ni de FIBRES NATURELLES), ni DISSOLVANTS, ACIDES, ALCALIS OU ABRASIFS. Après avoir nettoyer, rincer avec de l'eau abondante et assurer une ventilation suffisante de la salle de bain. Non dangereux pour l'usager ni pour l'environnement.
2. -¿Quels produits dois-je utiliser pour nettoyer mes receveurs d'usage quotidien?
Eau et savon appliqués sur une éponge non abrasive. NE JAMAIS UTILISER CHIFFONS RAPEAUX (SCOTCH BRITE, ni de FIBRES NATURELLES), ni DISSOLVANTS, ACIDES, ALCALIS OU ABRASIFS. Dans les cas de taches difficiles vous pouvez utiliser les dénommés « effaceurs magiques » que vous pouvez trouver dans n'importe quel supermarché.
3. -¿Quel matériel dois-je utiliser pour coller ou sceller les receveurs?
Le collage des différents éléments doit se faire en utilisant SIKAFLEX, ULTRABOND MS RAPID, et le scellage avec matériel de jointoyer céramique ou silicone non acide.
4. -¿Quelles sont les épaisseurs des receveurs?
Les receveurs sont de ± 3 cm d'épaisseur.
5. -¿A qui demander les pièces de rechange des détachées?
Pour demander des pièces de rechanges vous devrez passer votre demande à notre service commercial.
6. -¿Nos receveurs sont-ils anti dérapant?
Plus de la texture du receveur, la même composition innovatrice des receveurs proportionne une surface anti dérapant, en accord à la norme UNE-ENV 12633:2003 Annexe A et norme DIN 51097:1992.
7. -¿Et si se détériore la surface du receveur, y a-t-il une solution?
Même si nous insistons beaucoup sur la protection du receveur lors du chantier, il est possible que pour différentes causes la surface du receveur reste abîmée. Nous disposons dans ces cas d'un KIT DE REPARATION de la même couleur et de facile application qui permettra de restaurer la couleur et finition du receveur de douche pour plusieurs années.



INSTRUCCIONES PARA LA REPARACIÓN DE UN PLATO

Es posible reparar el color de un plato de ducha, si por algún motivo la superficie de éste se hubiera deteriorado por un uso indebido del mismo. En estos casos se puede solicitar un Kit de reparación que debe ser requerido especificando el color del plato a reparar. El kit consta de dos recipientes, uno de ellos con laca coloreada y el otro con catalizador (líquido transparente). Dependiendo del color, el porcentaje de estos productos es diferente, este porcentaje queda indicado cuando el Kit es suministrado. Procedimiento para la reparación de un plato:

1. Limpiar muy bien la zona a reparar, teniendo especial cuidado en restos grasosos o jabonosos. Puede aplicarse para este proceso alcohol de quemar o acetona diluida en agua con un trapo que no deje ningún tipo de pelusa. *imagenes A-B.*
2. La superficie debe estar totalmente limpia y seca.
3. Proteger con cinta de carroceros o similar, las zonas susceptibles de mancharse (azulejos, mamparas, etc)
4. Abrir los recipientes.
5. Verter la laca coloreada y el catalizador sobre una cubeta plástica pequeña de pintor y mezclar.
6. Utilizar un rodillo de lana para pintar de 8 ó 10 cm. de buena calidad, ejerciendo trazos largos y siempre en el mismo sentido, reiterando lo necesario. Es importante que no suelte restos de pelusas, *imagen C*
7. En función del estado a restaurar, es posible que necesite aplicar varias manos de reparador. Para ello deje secar entre una y otra al menos 40 minutos antes de aplicar la siguiente mano.
8. Finalmente dejar secar 48 horas antes de retirar la cinta de carroceros de protección.

Atención: por su seguridad, utilice mascarilla y guantes ya que está usted trabajando con productos químicos.

CONSEJOS

1. Transporte el plato de ducha únicamente dentro del embalaje y evite cargas inadecuadas. No lo apoye en posición inclinada.
2. No se responsabiliza de los daños originados por el almacenamiento o el transporte inadecuados.
3. La instalación deberá efectuarse únicamente por el técnico autorizado especialista de sanitarios.
4. Comprobar siempre el plato antes de instalarlo y comprobar que desague perfectamente.
5. Proteja el plato con la caja de cartón hasta la total finalización de la obra.
6. Durante la instalación del plato se deberá proteger las superficies, revestimientos, pared y las baldosas.
7. Al montar el sifón se deberán seguir las instrucciones del fabricante.
8. Evitar cualquier tipo de suciedad, en concreto ensuciamientos por obstrucción del desagüe o restos de obra.
9. El suelo sobre el que se asienta el plato de ducha deberá estar nivelado, limpio, sin grasa y seco.
10. Con el fin de asegurar una buena instalación, las fases de trabajo deberán realizarse respetando los tiempos de trabajo.



INSTRUCTIONS POUR LA RÉPARATION D'UN RECEVEUR

Il est possible de réparer la couleur d'un receveur dans le cas où la surface se serait détériorée par un usage indu. Dans ce cas vous pouvez demander un kit de réparation qui doit être commandé en indiquant la couleur du receveur à réparer. Le kit contient deux récipients, un avec la laque colorée et l'autre avec catalyseur (liquide transparent). Selon la couleur le pourcentage de ces produits est différent. Ce pourcentage est indiqué quand le kit est fourni.

Procédure pour la réparation d'un receveur :

1. Bien nettoyer la zone à réparer, en faisant spécialement attention aux restes gras ou savonneux. Peut s'appliquer pour ce processus alcool à brûler ou acétone diluée dans de l'eau avec un tissu qui ne laisse aucun type de duvet. *images A-B.*
2. La surface doit être totalement propre et sèche.
3. Protéger avec ruban de carrosserie ou similaire, les zones susceptibles de se tacher (carrelages, paroi de douche etc...)
4. Ouvrir les récipients.
5. Verser la laque colorée et le catalyseur sur une petite cuvette plastique de peintre et mélanger.
6. Utiliser un rouleau de laine pour peindre de 8 ou 10 cm de bonne qualité, en faisant de longs traits et toujours dans le même sens, renouvelant si nécessaire, *image C*
7. En fonction de l'état à restaurer, il est possible que soyez obligés d'appliquer plusieurs couches de les composantes. Pour cela laisser sécher entre une et autre au moins 40 minutes avant d'appliquer la seconde couche.
8. Finalement laisser sécher 48 heures avant de retirer le ruban de carrosserie de protection.

Attention: Pour votre sécurité utilisez masque et gants car vous travaillez avec des produits chimiques.

CONSEILS

1. Transport du receveur de douche uniquement dans l'emballage et éviter les charges inadéquates.
2. Ne se responsabilise pas des dommages causés par le stockage provisionnel ou transport inadéquats.
3. L'installation devra s'effectuer uniquement par le personnel technique autorisé spécialiste en sanitaire.
4. Toujours vérifier le receveur avant de l'installer et vérifier qu'il écoule parfaitement.
5. Protéger le receveur avec le casse de carton jusqu'à la fin complète du chantier.
6. Lors de l'installation le receveur il faudra protéger les surfaces revêtements mur et les carreaux.
7. Lors du montage du siphon vous devez suivre les instructions du fabricant.
8. Eviter tout type de salissure concrètement salissements par obstruction du siphon ou restes de chantier.
9. Le sol sur lequel se pose le receveur de douche devra être nivelée, propre, sans graisse et sèche.
10. Afin d'assurer une bonne installation, les phases du travail devront se réaliser en respectant les temps de travail.

Los datos y descripciones contenidas en este catálogo son orientativas. El aspecto del material podrá variar ligeramente del mostrado en las imágenes. Se reserva el derecho de añadir sin previo aviso y en cualquier momento o por cualquier motivo, todas las modificaciones que considere oportunas. Queda totalmente prohibido cualquier reproducción, parcial o total no autorizada. Dicha violación será perseguida por la ley.

Les poids et dimensions inclus dans ce catalogue sont orientatifs. La finition du matériel pourra différer légèrement des images montrées. Dans le cadre de l'amélioration de ses produits, se réserve le droit de changer, substituer ou altérer ses références ou composants sans avis préalable. Il reste absolument interdite n'importe quelle reproduction partiel ou totale non autorisée. Cette violation sera poursuivie par la Loi.

