

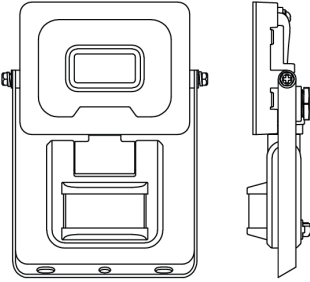





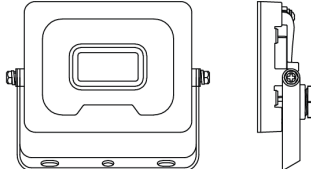
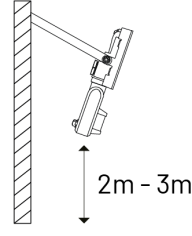

NINO

	 10s - 5min  140° - Max.10m		
 <p>FR: Circuit LED intégré EN: Integrated LED circuit DE: Integrierte LED-Schaltung IT: Circuito LED integrato ES: Circuito led integrado PL: Wbudowany obwód LED</p>	 x2  x2	 	

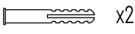
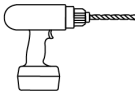
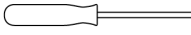
		CRI			
3297022006128	20W	> 80	IP 65	230V	14x12,3x3,2 cm
3297022006135	20W	> 80	IP 65	230V	14x12,3x3,2 cm
3297022006142	30W	> 80	IP 65	230V	18,1x16,8x3,2 cm
3297022006159	30W	> 80	IP 65	230V	18,1x16,8x3,2 cm
3297022006166	50W	> 80	IP 65	230V	23,2x20,6x3,2 cm
3297022006173	50W	> 80	IP 65	230V	23,2x20,6x3,2 cm
3297022006203	20W	> 80	IP 65	230V	14x17,2x3,5 cm
3297022006210	20W	> 80	IP 65	230V	14x17,2x3,5 cm
3297022006227	30W	> 80	IP 65	230V	18,1x20,8x3,5 cm
3297022006234	30W	> 80	IP 65	230V	18,1x20,8x3,5 cm
3297022006241	50W	> 80	IP 65	230V	23,2x24,7x3,5 cm
3297022006258	50W	> 80	IP 65	230V	23,2x24,7x3,5 cm



FR: Les produits électriques ne doivent pas être mis au rebut avec les déchets ménagers. En fin de vie, veuillez les recycler dans points de collectes prévus à cet effet. Adressez-vous aux autorités locales ou à votre revendeur pour obtenir des conseils.
 EN: Electrical products must not be thrown out with domestic waste. They must be taken to a communal collecting point for environmentally friendly disposal in accordance with local regulations. Contact your local authorities or stockist for advice on recycling.
 DE: Elektrische Produkte dürfen nicht mit dem Hausmüll entsorgt werden. Bitte entsorgen Sie sie am Ende ihrer Lebensdauer in den dafür vorgesehenen Sammelstellen. Wenden Sie sich an Ihre lokale Behörde oder Ihren Händler, um Rat zu erhalten.
 IT: I prodotti elettrici non devono essere smaltiti con i rifiuti domestici. A fine vita si prega di riciclarli negli appositi punti di raccolta. Contattare l'autorità locale o il proprio rivenditore per un consiglio.
 ES: Los productos eléctricos no deben desecharse con la basura doméstica. Al final de su vida útil, recíclelos en los puntos de recogida previstos para tal fin. Póngase en contacto con su autoridad local o su distribuidor para obtener asesoramiento.
 PL: Produkty elektryczne nie mogą być wyrzucane razem z odpadami domowymi. Po zakończeniu ich eksploatacji prosimy o recykling w przeznaczonych do tego punktach zbiórki. Skontaktuj się z lokalnymi władzami lub sprzedawcą w celu uzyskania porady.

L FR: Phase, fil marron
 EN: Live: brown wire
 DE: Phasenkabel: braun
 IT: Fase: filo marrone
 ES: Fase: cable marrón
 PL: Faza: przewód brązowy

N FR: Neutre: fil bleu
 EN: Neutral: blue wire
 DE: Neutralkabel: blau
 IT: Neutro: filo blu
 ES: Neutro: cable azul
 PL: Zero: przewód niebieski

⊕ FR: Terre: fil vert/jaune
 EN: Earth: green/yellow wire
 DE: Erdungskabel: grün/gelb
 IT: Terra: filo giallo/verde
 ES: Tierra: cable verde/amarillo
 PL: Uziemienie: przewód zielono-żółty



FR: Non compatible avec un variateur de lumière
 EN: Not compatible with a dimmer
 DE: Nicht kompatibel mit einem Dimmer
 IT: Non compatibile con un dimmer
 ES: No es compatible con un atenuador
 PL: Nie jest kompatybilny ze ściemniaczem



FR: Produit conforme aux Directives de l'Union Européenne
 EN: Product conforms to European Union Directives
 DE: Produkt entspricht den Richtlinien der Europäischen Union
 IT: Prodotto conforme alle Direttive dell'Unione Europea Union
 ES: El producto cumple con las directivas de la Unión Europea
 PL: Produkt zgodny z dyrektywami Unii Europejskiej



FR: Utilisation en extérieur uniquement
 EN: For outdoor use only
 DE: Nur im Freien verwenden
 IT: Solo per uso esterno
 ES: Solo para uso en exteriores
 PL: Tylko do użytku na zewnątrz



FR: Source lumineuse (LED seulement) non remplaçable
 EN: Light source (LED only) not replaceable
 DE: Lichtquelle (nur LED) nicht austauschbar
 IT: Sorgente luminosa (solo LED) non sostituibile
 ES: Fuente de luz (solo LED) no reemplazable
 PL: Źródło światła (tylko LED) niewymienne

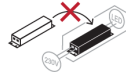

FR: Alimentation non remplaçable
 EN: Non-replaceable power supply
 DE: Nicht austauschbares Netzteil
 IT: Alimentatore non sostituibile
 ES: Fuente de alimentación no reemplazable
 PL: Niewymienny zasilacz

FR: Ce produit contient une source lumineuse de classe énergétique E.
 EN: This product contains a light source of energy class E.
 DE: Dieses Produkt enthält eine Lichtquelle der Energieklasse E.
 IT: Questo prodotto contiene una sorgente luminosa di classe energetica E.
 ES: Este producto contiene una fuente de luz de clase energética E.
 PL: Ten produkt zawiera źródło światła nr 0 klasie energetycznej E.

20W: 999055
 30W: 999056
 50W: 999057

1) Consignes générales de sécurité - General safety instructions - Allgemeine Sicherheitshinweise Istruzioni generali di sicurezza - Instrucciones generales de seguridad - Ogólne instrukcje bezpieczeństwa

- FR** - L'installation du produit devra être réalisée par un électricien ou toute autre personne qualifiée et conformément aux normes en vigueur dans le pays d'installation. Pour procéder à l'installation ou à toute intervention de maintenance ou d'entretien, mettre le réseau électrique hors tension.
- Ne pas regarder directement la source lumineuse.
- Ne jamais toucher le produit lorsqu'il est en fonctionnement, ou lorsqu'il vient juste d'être éteint.
- Ne pas utiliser de cordon d'alimentation endommagé ou modifié afin d'éviter tout risque d'incendie, de choc électrique.
- EN** - The installation of the product must be carried out by an electrician or any other qualified person and in accordance with the standards in force in the country of installation. To proceed with the installation or any maintenance or upkeep, turn off the electrical network.
- Do not look directly at the light source.
- Never touch the product when it is in use, or when it has just been turned off.
- Do not use a damaged or modified power cord to avoid any risk of fire, electric shock.
- Before use, make sure that the product has not been damaged. If deterioration is noted, do not use the product.
- If the cable or flexible external cord of this luminaire is damaged, it must be replaced exclusively by the manufacturer or its maintenance agent or any person of equivalent qualification, in order to avoid any risk.
- DE** - Die Installation des Produkts muss von einem Elektriker oder einer anderen qualifizierten Person und in Übereinstimmung mit den im Installationsland geltenden Normen durchgeführt werden. Schalten Sie das Stromnetz aus, um mit der Installation oder Wartung oder Instandhaltung fortzufahren.
- Schauen Sie nicht direkt in die Lichtquelle.
- Berühren Sie das Produkt niemals, wenn es in Gebrauch ist oder gerade ausgeschaltet wurde.
- Verwenden Sie kein beschädigtes oder modifiziertes Netzkabel, um Brand- und Stromschlaggefahr zu vermeiden.
- Stellen Sie vor dem Gebrauch sicher, dass das Produkt nicht beschädigt wurde. Wenn eine Verschlechterung festgestellt wird, verwenden Sie das Produkt nicht.
- Wenn das Kabel oder das flexible Außenkabel dieser Leuchte beschädigt ist, darf es ausschließlich vom Hersteller oder seinem Wartungspartner oder einer gleichwertigen Person ersetzt werden, um jedes Risiko zu vermeiden.
- IT** - L'installazione del prodotto deve essere eseguita da un elettricista o altra persona qualificata e in conformità alle norme vigenti nel paese di installazione. Per procedere con l'installazione o qualsiasi intervento di manutenzione o manutenzione, spegnere la rete elettrica.
- Non guardare direttamente la fonte di luce.
- Non toccare mai il prodotto quando è in uso o appena spento.
- Non utilizzare un cavo di alimentazione danneggiato o modificato per evitare qualsiasi rischio di incendio, scosse elettriche.
- Prima dell'uso assicurarsi che il prodotto non abbia subito danni. Se si nota un deterioramento, non utilizzare il prodotto.
- Se il cavo o il cavo flessibile esterno di questo apparecchio è danneggiato, deve essere sostituito esclusivamente dal produttore o dal suo agente di manutenzione o da persona di qualifica equivalente, al fine di evitare qualsiasi rischio.
- ES** - La instalación del producto debe ser realizada por un electricista o cualquier otra persona calificada y de acuerdo con las normas vigentes en el país de instalación. Para proceder con la instalación o cualquier mantenimiento o conservación, apague la red eléctrica.
- No mire directamente a la fuente de luz.
- Nunca toque el producto cuando esté en uso o cuando se haya apagado.
- No utilice un cable de alimentación dañado o modificado para evitar cualquier riesgo de incendio o descarga eléctrica.
- Antes de usar, asegúrese de que el producto no se haya dañado. Si observa deterioro, no utilice el producto.
- Si el cable o cordón externo flexible de esta luminaria está dañado, debe ser reemplazado exclusivamente por el fabricante o su agente de mantenimiento o cualquier persona de calificación equivalente, para evitar cualquier riesgo.
- PL** - Instalacja produktu musi być przeprowadzona przez elektryka lub inną wykwalifikowaną osobę i zgodnie z normami obowiązującymi w kraju instalacji. Aby kontynuować instalację, konserwację lub konserwację, wyłącz sieć elektryczną.
- Nie patrz bezpośrednio na źródło światła.
- Nigdy nie dotykaj produktu, gdy jest używany lub właśnie został wyłączony.
- Nie używaj uszkodzonego lub zmodyfikowanego przewodu zasilającego, aby uniknąć ryzyka pożaru lub porażenia prądem.
- Przed użyciem upewnij się, że produkt nie został uszkodzony. W przypadku zauważenia pogorszenia jakości produktu nie należy używać.
- Jeśli kabel lub elastyczny przewód zewnętrzny tej oprawy jest uszkodzony, musi zostać wymieniony wyłącznie przez producenta lub jego konserwatora lub inną osobę o równoważnych kwalifikacjach, aby uniknąć wszelkiego ryzyka.

